

---

**magicolor<sup>®</sup> 2490MF**  
**打印机 / 复印机 /**  
**扫描仪用户指南**

---

**4556-9597-00N**

**1800798-018A**

---

## 感谢

感谢您购买 magicolor 2490MF 打印机。您的选择非常正确。magicolor 2490MF 经过特别设计，可在 Windows 环境下发挥最佳性能。

## 商标

KONICA MINOLTA 和 KONICA MINOLTA 徽标是 KONICA MINOLTA HOLDINGS, INC. 的商标或注册商标。

magicolor 是 KONICA MINOLTA PRINTING SOLUTIONS U.S.A., INC. 的商标或注册商标。

## 版权通告

版权所有 © 2006 KONICA MINOLTA BUSINESS TECHNOLOGIES, INC., Marunouchi Center Building, 1-6-1 Marunouchi, Chiyoda-ku, Tokyo, 100-0005, Japan。保留所有权利。未经 KONICA MINOLTA BUSINESS TECHNOLOGIES, INC. 书面许可，不得复制本文档的全部或部分，也不得将其转换为任何其它媒体或语言。

## 通告

KONICA MINOLTA BUSINESS TECHNOLOGIES, INC. 保留随时修改本指南及指南中所述设备的权利，恕不另行通知。KONICA MINOLTA BUSINESS TECHNOLOGIES, INC. 已竭力确保本指南中无错误或疏漏之处。但是，KONICA MINOLTA BUSINESS TECHNOLOGIES, INC. 并不作任何性质的保证，包括但不限于对任何与本指南相关的特殊目的的适销性和适用性的暗示性保证。

KONICA MINOLTA BUSINESS TECHNOLOGIES, INC. 不对本指南中所包含的错误或因拥有本指南或使用本指南进行设备操作、或按此操作时因设备性能所造成偶发、特别或随发的损害承担责任或义务。

---

# 软件许可协议

本软件包由 Konica Minolta Business Technologies, Inc. (KMBT) 提供的如下资料组成: 打印软件; 采用特殊格式和加密形式并经数字编码的机读式轮廓数据 (以下简称“字体程序”); 在计算机系统上运行并与打印软件配合使用的其它应用程序 (以下简称“主机软件”) 以及相关的说明文件 (以下简称“文档”)。我们将用术语“软件”指代“打印软件”、“字体程序”和/或“主机软件”, 同时涵盖软件的任何升级版、修订版、添加内容及副本。

本“软件”将依据本协议条款授予您使用。

KMBT 授予您使用本“软件”和“文档”的非专有从属许可权, 条件是您必须同意以下条款:

1. 您仅能出于自身的内部业务目的, 使用“打印软件”及随附的“字体程序”进行图像处理并向已获许可的输出设备输出。
2. 除上述第 1 款 (“打印软件”) 所规定的“字体程序”许可之外, 您还可以出于自身的内部业务目的, 使用 Roman 字体程序在显示器上重新显示字母、数字、字符和符号的粗细效果、各种风格和变形效果 (“字样”)。
3. 您可以备份“主机软件”, 但不得在任何计算机上安装或使用该备份。不受前述限制, 如果仅在运行本“打印软件”的一个或多个打印系统上使用“主机软件”, 则可在任意数量的计算机上安装该软件。
4. 如果将全部“软件”和“文档”转让予接受方 (“接受方”), 且接受方同意接受本协议所有条款和条件的约束, 则可以将本协议下的权利 (即被许可人所拥有的本“软件”和“文档”的权利和利益) 转让给接受方。
5. 您同意不对本“软件”和“文档”进行任何修改、改写或翻译。
6. 您同意不对本“软件”进行任何更改、反汇编、解密、反向工程或反编译。
7. 本“软件”、“文档”及其全部复制品的产权和所有权均归 KMBT 及其授权方所有。
8. 商标应按照公认的商标惯例使用, 其中包括商标所有人的名称识别。商标只能用于识别由本“软件”产生的打印输出, 且这样使用商标并不表示会赋予您该商标的任何所有权。
9. 除上述永久转让全部“软件”和“文档”的情形之外, 您不得租赁、出租、转授权、借出或转让软件被许可人不使用的任何版本、副本或在任何未使用媒体上存储的“软件”。
10. 在任何情况下, 对于任何连带发生、偶发、间接、惩戒或特殊的损失 (包括任何利润损失或储蓄损失) 或任何第三方索赔, KMBT 及其授权方概不承担任何责任, 即使 KMBT 已被告知可能会出现这种损失。KMBT 及其授权方不会以任何明示或暗示的方式对本软件的其他事项作出保证, 这些事项包括但不限于适销性、特定用途适用性、产权和不侵犯第三方的权利。某些国家或司法管辖区不允许对偶发、连带产生或其他的特殊损失加以排除或加以限制, 因此上述限制条款可能并不适用于您。
11. 美国政府最终用户须知: 本软件是一种“commercial item (商品)” (该术语在 48 C.F.R. 2.101 中定义), 包含“commercial computer software (商业计算机软件)”和“commercial computer software documentation (商业计算机软件文档)” (该术语在 48 C.F.R. 12.212 中定义)。按照 48 C.F.R. 12.212 和 48 C.F.R. 227.7202-1 ~ 4 的规定, 所有美国政府最终用户在获得本“软件”时所取得的权利仅限于本协议的规定。
12. 您同意不将本“软件”出口到受任何适用法律法规出口管制的国家或地区。

## 有关复印的法律限制

某些类型的文档绝不能出于伪造原件的目的或意图进行复印。

以下列表并不完整，仅供您指导自己进行合法的复印。

### 金融工具

- 个人支票
- 旅行支票
- 汇票
- 存款证明
- 债券或其它债务证明
- 股票

### 法律文档

- 食品券
- 邮票（已取消或未取消的）
- 由政府机构支取的支票或银行汇票
- 内部印花税票（已取消或未取消的）
- 护照
- 移民纸
- 机动车驾驶执照和行驶证
- 房屋及财产凭证和契约

### 其它

- 身份卡、证章、徽章
- 有著作权且未经版权所有者的许可的作品

此外，严禁在任何情况下复印本国或外国货币，或复印未经版权所有者的许可的作品。

如对文档的性质有疑问，请咨询法律顾问。



为了禁止非法复制某些文档，例如纸币，本打印机提供了防伪功能。由于本打印机配备的防伪功能，图像可能会扭曲。

---

## 仅适用于欧盟成员国

该标志表示：**请勿将本产品同生活垃圾一起丢弃！**

请同当地有关部门联系，并根据指示妥善处理。如果您购买了新设备，还可将旧设备交给我们的经销商代为妥善处理。回收本产品不仅能保护自然资源，还能防止废物处理不当可能对环境和人体健康造成的负面影响。

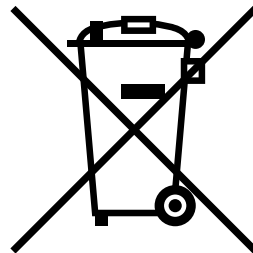



---

# 目录

---

<b>1 简介 .....</b>	<b>1</b>
<b>熟悉打印机 2</b>	
空间要求	2
安装时的安全预防措施	2
部件名称	3
前视图	3
后视图	4
打印机内部	4
带选项的前视图	5
带选项的后视图	5
驱动程序和文档光盘	6
打印机驱动程序	6
扫描仪驱动程序	6
应用程序光盘	7
应用程序	7
实用程序	7
系统要求	8

<b>2 控制面板和配置菜单 .....</b>	<b>9</b>
<b>关于控制面板 10</b>	
控制面板指示灯和按键	10
显示屏指示符	13
主屏幕	13
打印屏幕	14
<b>查看打印机状态和设置 15</b>	
TONER REMAINING (碳粉剩余量)	15
TOTAL PAGE (总页数)	15
TX/RX RESULT (传输 / 接收结果)	16
PRINT REPORT (打印报告)	16
<b>功能键所具有的功能 17</b>	
<b>配置菜单概述 18</b>	
配置菜单	18
MACHINE SETTING (打印机设置) 菜单	22
PAPER SOURCE SETUP (纸张来源设置) 菜单	24
COPY SETTING (复印设置) 菜单	25
FAX REGISTRATION (传真注册) 菜单	26
TX SETTING (接收设置) 菜单	26
RX SETTING (接收设置) 菜单	27
COMM. SETTING (通信设置) 菜单	27
REPORTING (报告) 菜单	27
USER SETTING (用户设置) 菜单	28
DIRECT PRINT (直接打印) 菜单	29
NETWORK SETTING (网络设置) 菜单	30
E-MAIL SETTING (电子邮件设置) 菜单	31
SCANNER SETTING (扫描仪设置) 菜单	32
<b>3 纸张处理 .....</b>	<b>33</b>
<b>打印纸张 34</b>	
规格	34
类型	35
普通纸 (回收纸)	35
厚纸	36
信封	37
标签	38
信头	39
明信片	39
透明胶片	40
光面纸张	41
保证的可成像 (可打印) 区域	41
可成像区域 - 信封	42
页边距	42



<b>装入纸张</b>	<b>42</b>
纸盘 1 (多用途纸盘)	43
装入普通纸	43
其它纸张	46
装入信封	46
装入标签 / 明信片 / 厚纸 / 透明胶片 / 光面纸张	53
纸盘 2	55
装入普通纸	55
<b>关于双面打印</b>	<b>58</b>
双面	58
小册子	59
<b>出纸槽</b>	<b>60</b>
<b>纸张存放</b>	<b>62</b>
<b>原稿纸张</b>	<b>63</b>
规格	63
可以放在原稿玻璃板上的文档	63
可以装入 ADF 的文档	63
<b>装入要复印的文档</b>	<b>64</b>
将文档放置于原稿玻璃板	64
向 ADF 中装入文档	65
<b>4 使用打印机驱动程序</b>	<b>67</b>
<b>选择打印机驱动程序选项 / 默认值</b>	<b>68</b>
<b>卸载打印机驱动程序</b>	<b>69</b>
<b>显示打印机驱动程序设置</b>	<b>69</b>
Windows XP/Server 2003	69
Windows 2000/Me/98SE	69
<b>打印机驱动程序设置</b>	<b>70</b>
通用按钮	70
确定	70
取消	70
应用	70
帮助	70
简易设置	70
纸张视图	70
打印机视图	71
水印视图	71
质量视图	71
默认值	71
基本选项卡	71
布局选项卡	72
套印格式选项卡	72

水印选项卡	72
质量选项卡	73
设备选件设置选项卡	73
版本选项卡	73
<b>5 使用直接打印 .....</b>	<b>75</b>
<b>相机直接打印</b>	<b>76</b>
通过数码相机直接打印	76
<b>6 使用复印机 .....</b>	<b>79</b>
<b>基本复印</b>	<b>80</b>
基本复印操作	80
指定复印质量	81
指定缩放比率	81
选择预设缩放比率	82
指定自定义缩放比率	82
选择复印密度	83
选择纸盘	83
<b>高级复印</b>	<b>84</b>
设置单面 2 页复印	84
ID 卡复印	85
设置双面 (2 面) 复印	87
从 ADF 双面 (2 面) 复印	87
从原稿玻璃板双面 (2 面) 复印	88
选择自动分页复印	89
<b>7 使用扫描仪 .....</b>	<b>91</b>
<b>基本扫描</b>	<b>92</b>
通过 USB 扫描	92
扫描仪驱动程序设置	93
原稿大小	93
扫描类型	93
分辨率	93
扫描模式	93
图像大小	93
扫描	93
关于	93
关闭	93
预览窗口	93
清除	94
宽度 / 高度	94
预扫描	94
帮助	94

<b>扫描到电子邮件基本操作</b>	<b>95</b>
使用 ADF 扫描到电子邮件	95
使用原稿玻璃板扫描到电子邮件	97
<b>指定收件人</b>	<b>99</b>
直接输入电子邮件地址	99
使用单键拨号键	99
使用快速拨号功能	100
使用电话簿的列表功能	100
使用电话簿的搜索功能	101
<b>更改扫描模式设置</b>	<b>102</b>
<b>更改扫描图像大小</b>	<b>102</b>
<b>8 更换耗材</b>	<b>103</b>
<b>更换碳粉盒</b>	<b>104</b>
更换碳粉盒	107
<b>更换感光鼓墨盒</b>	<b>114</b>
<b>9 维护</b>	<b>119</b>
<b>维护打印机</b>	<b>120</b>
<b>清洁打印机</b>	<b>122</b>
外部	122
内部	123
清洁进纸辊和激光透镜	123
清洁双面打印选件的进纸辊	129
清洁纸盘 2 的进纸辊	130
清洁 ADF 的进纸辊	132
<b>存放打印机</b>	<b>133</b>
<b>10 故障排除</b>	<b>135</b>
<b>简介</b>	<b>136</b>
<b>防止误进纸</b>	<b>137</b>
<b>了解纸张路径</b>	<b>138</b>
<b>清除误进纸</b>	<b>138</b>
误进纸消息和清除步骤	139
清除打印机中的误进纸	140
清除双面打印选件中的误进纸	150
清除 ADF 中的误进纸	151
<b>解决误进纸问题</b>	<b>153</b>
<b>解决其它问题</b>	<b>155</b>
<b>解决打印质量问题</b>	<b>160</b>

<b>状态、错误和服务消息</b>	<b>165</b>
状态消息	165
错误消息	166
服务消息	173
<b>11 安装附件</b> .....	<b>175</b>
简介	176
<b>双面打印选件</b>	<b>177</b>
安装双面打印选件	177
<b>纸盘 2</b>	<b>181</b>
安装纸盘 2	181
<b>A 附录</b> .....	<b>183</b>
<b>技术规格</b>	<b>184</b>
耗材预期寿命表	187
用户可更换的耗材	187
由维护人员更换的耗材	187
<b>关注环境保护</b>	<b>188</b>
什么是能源之星产品?	188
<b>索引</b>	<b>189</b>

---

简介

---

1

# 熟悉打印机

## 空间要求

为保证更换和维护时操作方便，请遵循以下推荐的空间要求。

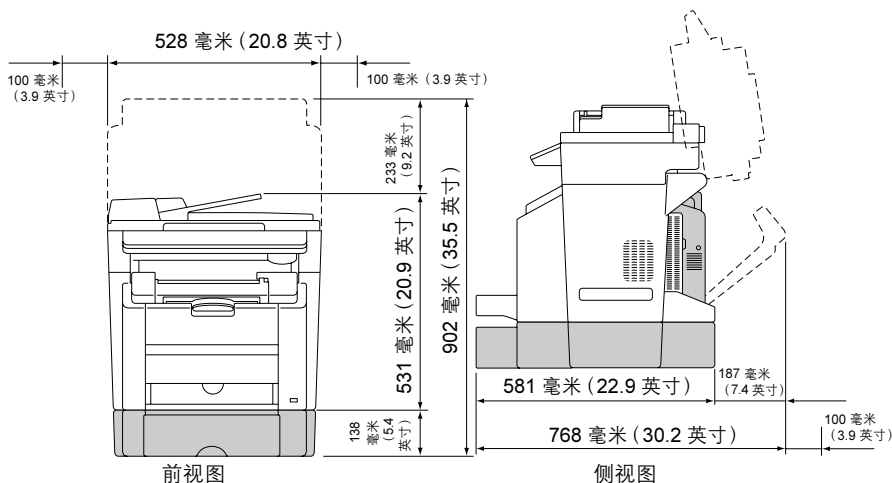

上图中的阴影部分表示打印机选件。

## 安装时的安全预防措施

在台面上安放本打印机时，请确保其支撑脚没有伸出台面外。

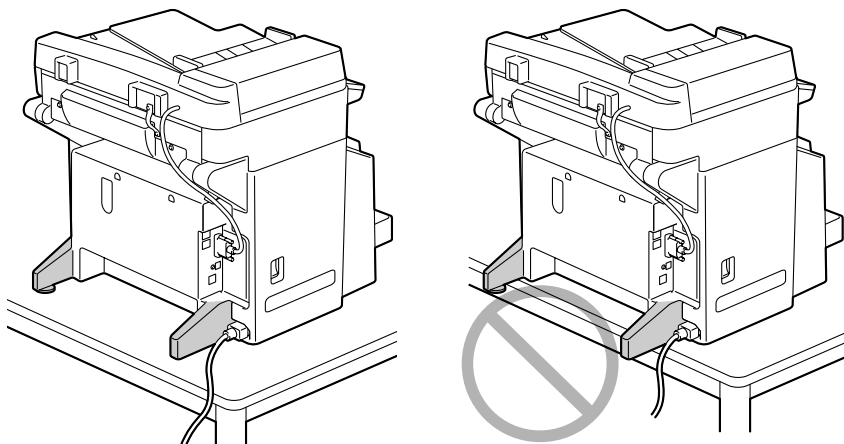

## 部件名称

本指南会涉及下图中的打印机部件，请您先花些时间熟悉这些部件。

### 前视图

1. 出纸槽
2. 控制面板
3. 自动文档进纸器 (ADF)
  - 3-a. ADF 进纸盖
  - 3-b. 文档导板
  - 3-c. 文档进纸盘
  - 3-d. 文档出纸盘



ADF 在状态和错误消息中可能被称为“文档盖”。

4. 引擎盖
5. 数码相机直接打印端口
6. 纸盘 1 (多用途纸盘)
7. 前盖
8. 原稿玻璃板
9. 原稿盖衬垫
10. 扫描仪部件
11. 扫描仪部件释放杆

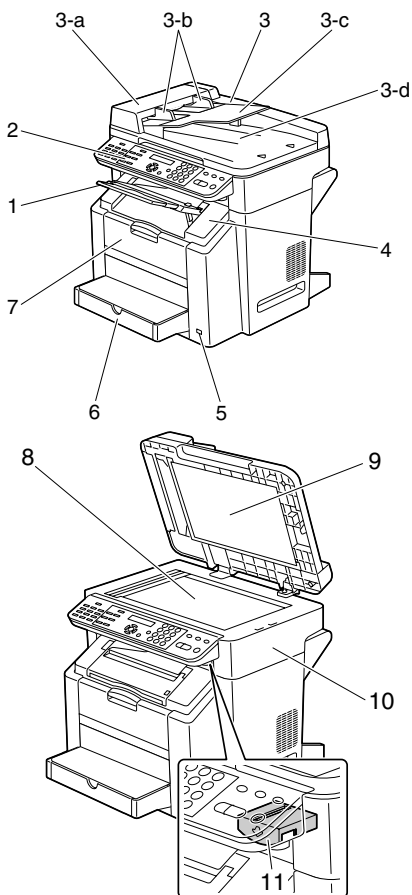

## 后视图

1. 电源开关
2. TEL (电话) 插口
3. LINE (电话线) 插口
4. USB 端口
5. 10Base-T/100Base-TX (IEEE 802.3) Ethernet 接口端口

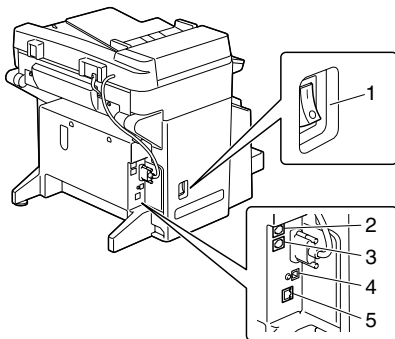

## 打印机内部

1. 定影器
2. 定影器分离杆
3. 传送带部件
4. 感光鼓墨盒
5. 碳粉盒传送带 (含有 4 个碳粉盒: C、M、Y 和 K)
6. 扫描仪锁
7. 碳粉盒

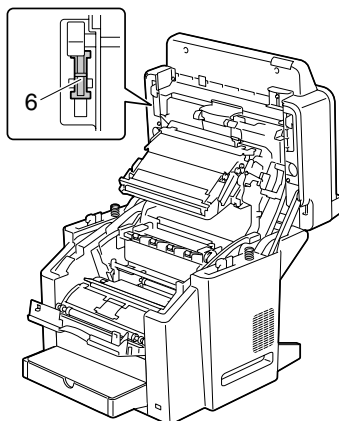
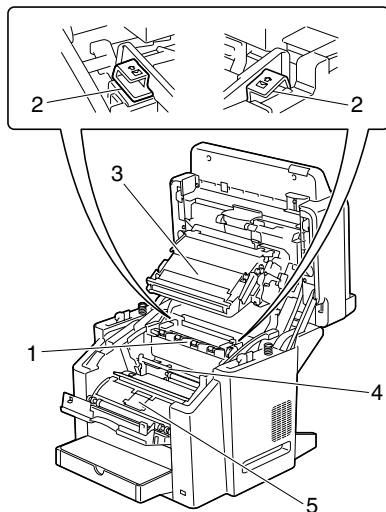
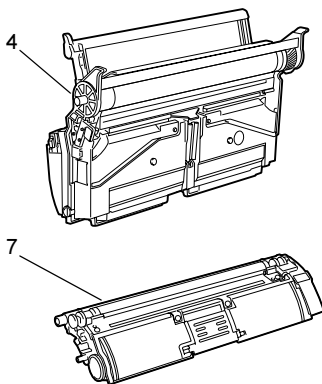



## 带选件的前视图

1. 纸盘 2

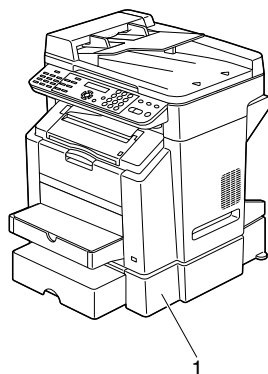

## 带选件的后视图

1. 双面打印选件

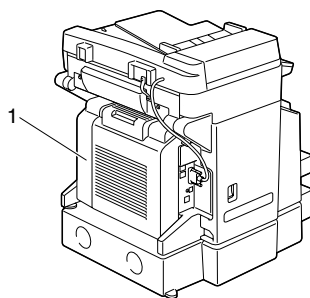

# 驱动程序和文档光盘

## 打印机驱动程序

驱动程序	用途 / 优点
Windows XP/Server 2003/2000/Me/98SE 下的打印机驱动程序	这些驱动程序可让您访问打印机的所有功能，包括装订和高级版面设置功能。另请参阅第 69 页的“显示打印机驱动程序设置”。

## 扫描仪驱动程序

驱动程序	用途 / 优点
TWAIN 驱动程序 (Windows XP/Server 2003/2000 下)	该驱动程序可让您设置各项扫描功能，如色彩设置和尺寸调节等。
TWAIN 驱动程序 (Windows Me/98SE 下)	有关详细信息，请参阅第 93 页的“扫描仪驱动程序设置”。



有关安装这些驱动程序的详细信息，请参阅驱动程序和文档光盘中的《*magicolor 2490MF* 安装指南》。

## 应用程序光盘

### 应用程序

应用程序	用途 / 优点
FaxTalk Communicator	<p>该软件可利用计算机的传真功能发送由“扫描到 PC”操作得到的图像数据。</p> <p>有关详细信息，请参阅应用程序光盘上的“FaxTalk Communicator User's Guide”。此外，还可参考 FaxTalk Communicator 的帮助信息。</p>
本地设置实用程序 (LSU)	<p>该软件可启用从计算机创建和编辑的传真的单键拨号、快速拨号和组拨号设置。此外，还可查看打印机的状态。</p>
PaperPort SE	<p>该软件是一种文档管理软件包，可帮助您扫描、组织、访问、共享和管理个人计算机上纸面文档及数字文档。</p> <p>有关详细信息，请从帮助菜单参阅“PaperPort SE User's Guide”。</p>

### 实用程序

实用程序	用途 / 优点
PageScope Web 连接	<p>使用 Web 浏览器可以查看打印机的状态和更改设置。</p> <p>有关详细信息，请参阅“magicolor 2490MF Reference Guide”。</p>

## 系统要求

- 个人电脑
  - Pentium 2: 400 MHz 或更高
- 操作系统
  - Microsoft Windows XP Home/Professional Edition、Windows Server 2003、Windows 2000、Windows Me、Windows 98SE
- 可用硬盘空间
  - 256 MB 或更大
- RAM
  - 128 MB 或更大
- CD-ROM/DVD 驱动器
- I/O 接口
  - 10Base-T/100Base-TX (IEEE 802.3) Ethernet 接口端口
  - 符合 USB Revision 2.0 和 USB Revision 1.1 标准的端口



*Ethernet* 电缆和 *USB* 电缆不随打印机提供。

---

**控制面板和配置菜单**

---

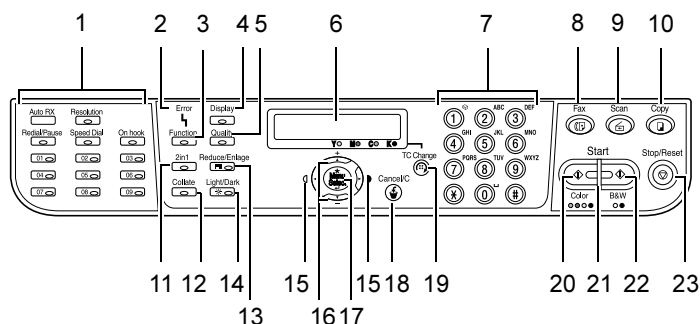

**2**

# 关于控制面板



## 控制面板指示灯和按键

编号	名称	功能
1	传真操作键	提供传真操作。 有关详细信息，请参阅《magicolor 2490MF 传真机用户指南》。
2	<b>Error (错误)</b> 指示灯	发生错误时会亮起。
3	<b>Function (功能)</b> 键	按该键可指定纸盘设置、双面 (2 面) 打印设置和 ID 卡复印设置。  安装可选进纸部件和双面打印选项后才能指定纸盘设置和双面 (2 面) 打印设置。
4	<b>Display (显示)</b> 键	按该键可查看打印机的状态和指定的设置。 <ul style="list-style-type: none"> <li>■ 显示对碳粉余量的粗略估计。</li> <li>■ 显示已复印、打印和扫描的总页数。</li> <li>■ 显示传真传输和接收结果。</li> <li>■ 打印打印机设置、列表以及与传真相关的报告。</li> </ul> 有关详细信息，请参阅第 15 页的“查看打印机状态和设置”。

编号	名称	功能
5	<b>Quality (质量) 键</b>	按该键可指定要复印的文档类型及分辨率。
6	消息窗口	<ul style="list-style-type: none"> <li>■ 显示纸张类型、复印密度、缩放比率等信息。有关详细信息，请参阅第 13 页的“显示屏指示符”。</li> <li>■ 发生错误时显示错误消息。有关错误消息的详细信息，请参阅第 165 页的“状态、错误和服务消息”。</li> </ul>
7	小键盘	键入数值，如所需的份数。
8	<b>Fax (传真) 键</b>	按该键可进入传真模式。打印机处于扫描模式时该按键将亮起绿灯。有关详细信息，请参阅《magicolor 2490MF 传真机用户指南》。
9	<b>Scan (扫描) 键</b>	按该键可进入扫描模式。（仅在连接到网络的情况下）打印机处于扫描模式时该按键将亮起绿灯。有关扫描仪功能的详细信息，请参阅第 7 章“使用扫描仪”。
10	<b>Copy (复印) 键</b>	按该键可进入复印模式。打印机处于复印模式时该按键将亮起绿灯。有关复印功能的详细信息，请参阅第 6 章“使用复印机”。
11	<b>2in1 (单面 2 页) 键</b>	按该键可指定单面 2 页复印。
12	<b>Collate (自动分页) 键</b>	按该键可指定自动分页复印。
13	<b>Reduce / Enlarge (缩小 / 放大) 键</b> 	按该键可根据预设缩放比率进行缩小 / 放大复印。
14	<b>Light/Dark (明 / 暗) 键</b> 	按该键可选择复印密度。
15	*) 键	<ul style="list-style-type: none"> <li>■ 按该键可在设置屏幕（如配置菜单）中左右移动。</li> <li>■ 按该键可选择复印密度。</li> </ul>
16	+/, 键	<ul style="list-style-type: none"> <li>■ 按该键可在设置屏幕（如配置菜单）中上下移动。</li> <li>■ 每按一下该键可以 0.01 为增量调整缩放比率。（设置范围：0.50 到 2.00）</li> </ul>

编号	名称	功能
17	<b>Menu Select</b> (菜单选择) 键	<ul style="list-style-type: none"> <li>■ 按该键可显示配置菜单。</li> <li>■ 按该键可选择当前显示的设置。</li> </ul>
18	<b>Cancel/C</b> (取消 / 清除) 键	<ul style="list-style-type: none"> <li>■ 按该键可取消当前显示的设置。</li> <li>■ 按该键可清除所指定的份数。</li> <li>■ 按该键可返回到菜单项的第一个屏幕或主屏幕。</li> <li>■ 按该键可从打印屏幕取消打印。</li> </ul>
19	<b>TC Change</b> (更换碳粉盒) 键	按该键可显示关于更换碳粉盒的消息。有关更换碳粉盒的详细信息, 请参阅第 104 页的“更换碳粉盒”。
20	<b>Start-Color</b> (开始 — 彩色) 键	按该键可开始全色复印。
21	<b>Start (开始)</b> 指示灯	<p>可以进行复印时为绿色。</p> <p>无法进行复印时 (如预热或发生错误时) 为橙色。</p>
22	<b>Start-B&amp;W</b> (开始 — 黑白) 键	按该键可开始单色复印。
23	<b>Stop/Reset</b> (停止 / 重置) 键	<ul style="list-style-type: none"> <li>■ 按该键可停止复印、扫描和传真。</li> <li>■ 按该键可将下列各项恢复为默认设置。 <ul style="list-style-type: none"> <li>- 复印质量</li> <li>- 复印密度</li> <li>- 缩放比率</li> <li>- 自动分页</li> <li>- 份数</li> <li>- 纸盘选择</li> </ul> </li> <li>■ 按该键可取消下列功能。 <ul style="list-style-type: none"> <li>- 单面 2 页复印</li> <li>- 双面复印</li> <li>- ID 卡复印</li> </ul> </li> <li>■ 在按 <b>TC Change (更换碳粉盒)</b> 键后按该键可取消碳粉盒更换。</li> </ul>



# 显示屏指示符

## 主屏幕

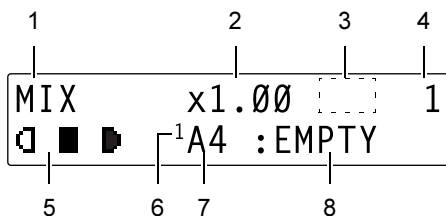

编号	指示符	说明
1	文档类型	指示将要复印的文档类型，该类型通过 <b>Quality</b> （质量）键或配置菜单指定。
2	缩放比率	指示缩放比率。
3	复印操作过程中显示的图标	<p>■: 设置单面 2 页复印时显示。</p> <p>▣: 设置双面（2 面）复印时显示。</p> <p>▤: 设置自动分页复印时显示。</p> <p>有关详细信息，请参阅第 84 页的“高级复印”。</p>
4	份数	指示份数
5	复印密度	<p>指示复印密度。</p> <p>[A] 在指定下列设置时显示。</p> <ul style="list-style-type: none"> <li>■ 按下了 <b>Quality</b>（质量）键选择 TEXT（文本）。</li> <li>■ 将 COPY SETTING（复印设置）菜单上的 1 MODE（1 模式）设置为 TEXT（文本）时选择了 AUTO（自动）。</li> </ul>
6	纸盘	指示所选的纸盘。
7	纸张大小	<p>指示所选的纸张大小。</p> <p>从 PAPER SOURCE（纸张来源）菜单更改纸张大小。</p> <p>有关详细信息，请参阅第 24 页的“PAPER SOURCE SETUP（纸张来源设置）菜单”。</p>
8	状态	显示各类消息（如纸张用尽等）。

## 打印屏幕

打印机接收到打印任务后，主屏幕的状态区域将出现 PC:PRN 字样。要显示打印屏幕，则当显示 PC:PRN 字样时先按 **Display**（显示）键，再按 **Menu Select**（菜单选择）键。（随后将显示以下屏幕。）

要取消打印，请在打印屏幕出现时按 **Cancel/C**（取消 / 清除）键。然后选择 YES（是），并按 **Menu Select**（菜单选择）键。

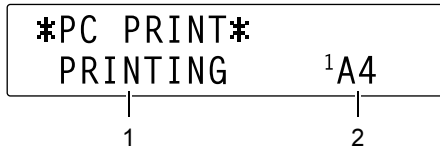

编号	指示符	说明
1	状态	显示各类操作指示消息（如打印操作等）。
2	纸盘 / 纸张大小	指示所选的纸盘和纸张大小。

# 查看打印机状态和设置

按 **Display** (**显示**) 键可查看打印机的状态和指定的设置。

按 **Display** (**显示**) 键可在所查看的项目间切换。或者，可以按 + 和 , 键。

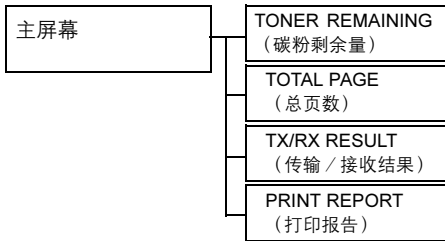

## TONER REMAINING (碳粉剩余量)

该屏幕可提供对碳粉余量的粗略估计。



要返回到主屏幕，请按 **Cancel/C** (**取消 / 清除**) 键。

## TOTAL PAGE (总页数)

可查看以下各项的总页数。

B/W COPY (黑白复印)	该计数器可显示黑白复印的总页数。
COLOR COPY (彩色复印)	该计数器可显示彩色复印的总页数。
B/W PRINT (黑白打印)	该计数器可显示黑白打印的总页数。
COLOR PRINT (彩色打印)	该计数器可显示彩色打印的总页数。
FAX PRINT (传真打印)	该计数器可显示传真的总页数。
TOTAL SCAN (总扫描计数)	该计数器可显示扫描的总文档页数。

## TX/RX RESULT (传输 / 接收结果)

最多可查看 60 个传真传输 / 接收结果。此外，按 **Start-B&W (开始 — 黑白)** 键还可打印所显示的传输 / 接收结果。有关详细信息，请参阅《magicolor 2490MF 传真机用户指南》。

## PRINT REPORT (打印报告)

可以打印打印机设置、列表以及与传真相关的报告。

TX RESULT REPORT (传输结果报告)	打印传真传输结果。有关详细信息，请参阅《magicolor 2490MF 传真机用户指南》。
RX RESULT REPORT (接收结果报告)	打印传真接收结果。有关详细信息，请参阅《magicolor 2490MF 传真机用户指南》。
ACTIVITY REPORT (活动报告)	打印传真传输和接收结果。有关详细信息，请参阅《magicolor 2490MF 传真机用户指南》。
MEMORY DATA LIST (内存数据列表)	打印已排队传真传输的信息。有关详细信息，请参阅《magicolor 2490MF 传真机用户指南》。
MEMORY IMAGE PRINT (内存图像打印)	打印已排队传真传输的信息和缩小的第一页。有关详细信息，请参阅《magicolor 2490MF 传真机用户指南》。
ONE-TOUCH LIST (单键拨号列表)	打印为单键拨号设置的目标列表。有关详细信息，请参阅《magicolor 2490MF 传真机用户指南》。
SPEED DIAL LIST (快速拨号列表)	打印为快速拨号设置的目标列表。有关详细信息，请参阅《magicolor 2490MF 传真机用户指南》。
GROUP DIAL LIST (组拨号列表)	打印单键拨号组列表。有关详细信息，请参阅《magicolor 2490MF 传真机用户指南》。
MENU MAP (菜单图)	打印配置菜单及其设置。
CONFIGURATION PAGE (配置页)	打印对碳粉剩余百分比的粗略估计以及打印机的设置、信息和状态。
DEMO PAGE (演示页)	打印演示页。

# 功能键所具有的功能

按 **Function (功能)** 键可指定纸盘设置、双面 (2 面) 复印和 ID 卡复印设置。



要指定纸盘设置、双面 (2 面) 复印和 ID 卡复印设置, 请在 **Fax (传真)** 键或 **Scan (扫描)** 键亮起绿灯时按 **Copy (复印)** 键。



有关传真模式下 **Function (功能)** 键所具有的功能的详细信息, 请参阅《*magicolor 2490MF* 传真机用户指南》。

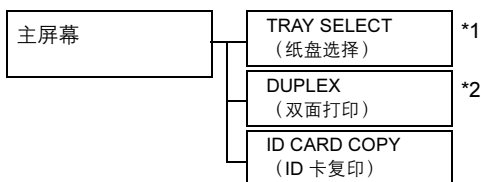

\*1 如果未安装可选纸盘 2, 则无法设置。

\*2 如果未安装双面打印选项, 则无法设置。

1 TRAY SELECT (纸盘选择)	设置	<b>TRAY1 (纸盘 1)</b> / TRAY2 (纸盘 2)
	选择纸盘。有关详细信息, 请参阅第 83 页的“选择纸盘”。	
2 DUPLEX (双面打印)	设置	<b>OFF (关闭)</b> / LONG EDGE (长边) / SHORT EDGE (短边)
	选择双面 (2 面) 复印的设置。有关详细信息, 请参阅第 87 页的“设置双面 (2 面) 复印”。	
3 ID CARD COPY (ID 卡复印)	设置	<b>OFF (关闭)</b> / ON (开启)
	选择 ID 卡复印的设置。有关详细信息, 请参阅第 85 页的“ID 卡复印”。	

# 配置菜单概述

可以通过控制面板访问的 magicolor 2490MF 配置菜单结构如下。

## 配置菜单



按 **Menu Select (菜单选择)** 键以进入配置菜单。按 **Cancel/C (取消/清除)** 键可返回到菜单项的第一个屏幕或主屏幕。

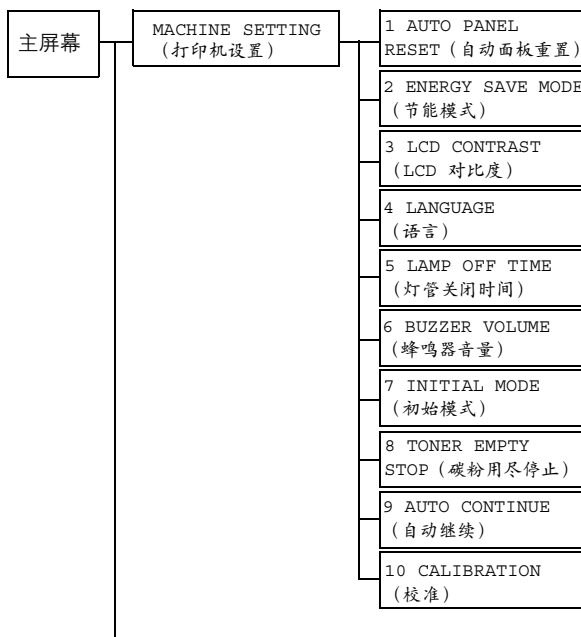

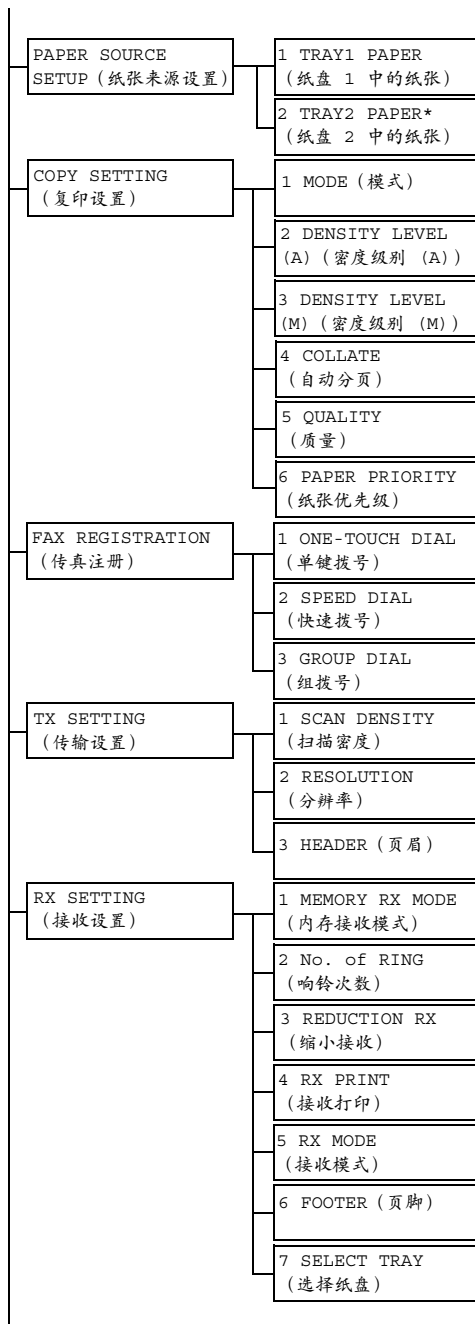

\* 仅在安装了可选纸盘 2 时显示。

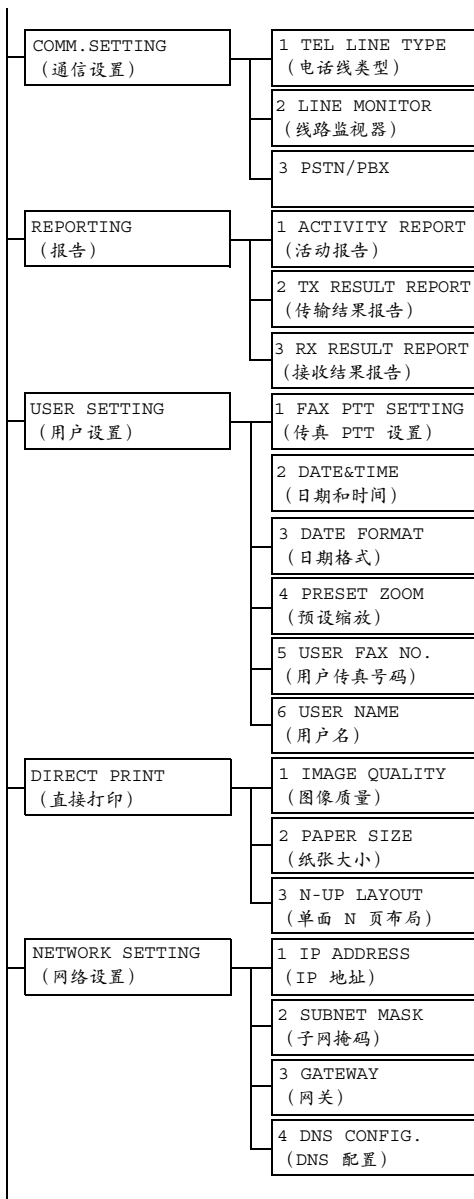



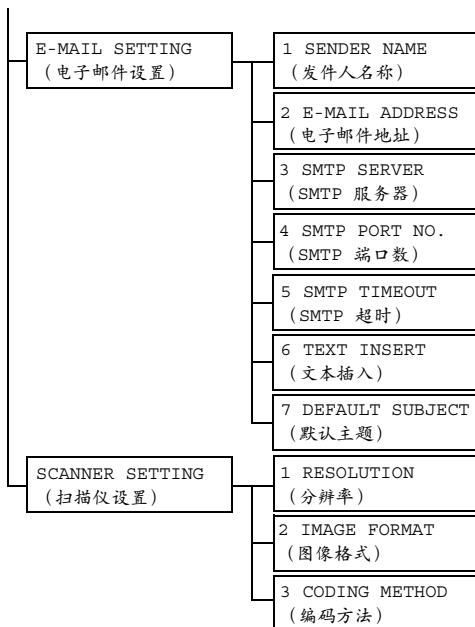

# MACHINE SETTING (打印机设置) 菜单



制造商默认设置显示为粗体字。

1 AUTO PANEL RESET (自动面板 重置)	设置	<b>ON (开启)</b> / OFF (关闭)
	选择当指定时间内没有执行任何操作时是否将控制面板上的所有设置重置为默认设置。	
	如果选择 ON (开启), 请从 0.5、1、2、3、4 和 5 (单位: 分钟; 默认: 1) 中选择一个作为执行自动面板重置操作前应等待的时间。	
如果选择 OFF (关闭), 则不执行自动面板重置操作。		
2 ENERGY SAVE MODE (节能模式)	设置	<b>5 / 15 / 30 / 60</b>
	当不执行任何操作时, 打印机将进入节能模式以节约能源。指定打印机进入节能模式前应等待的时间 (分钟)。	
3 LCD CONTRAST (LCD 对比度)	设置	<b>LIGHT (明)</b>  <b>DARK (暗)</b>
	指定消息窗口的亮度。	
4 LANGUAGE (语言)	设置	<b>ENGLISH (英语)</b> / FRENCH (法语) / GERMAN (德语) / ITALIAN (意大利语) / SPANISH (西班牙语) / PORTUGUESE (葡萄牙语) / RUSSIAN (俄语) / CZECH (捷克语) / SLOVAKIAN (斯洛伐克语) / HUNGARIAN (匈牙利语) / POLISH (波兰语) / JAPANESE (日语)
	选择消息窗口中的菜单和消息所使用的语言。	
5 LAMP OFF TIME (灯管关闭时间)	设置	<b>MODE1 (模式 1)</b> / MODE2 (模式 2)
	选择不执行任何操作时, 扫描仪部件的灯管在关闭前应等待的时间。	
	如果选择 MODE1 (模式 1), 灯管将在打印机进入节能模式时关闭。	
如果选择 MODE2 (模式 2), 灯管将在打印机进入节能模式 10 分钟后关闭。		
6 BUZZER VOLUME (蜂鸣器音量)	设置	<b>HIGH (高)</b> / <b>LOW (低)</b> / OFF (关)
	选择按键音量和发生错误时的报警音量。	

7 INITIAL MODE (初始模式)	设置	<b>COPY (复印) / FAX (传真)</b>
	指定打印机开启或控制面板中的所有设置恢复到默认设置时的默认模式。	
8 TONER EMPTY STOP (碳粉用尽停止)	设置	<b>ON (开启) / ON (FAX) (开启 [传真]) / OFF (关闭)</b>
	选择碳粉用尽时是否停止打印、复印和传真。	
	如果选择 ON (开启)，则在碳粉用尽时停止打印、复印和传真。	
	如果选择 ON (FAX) (开启 [传真])，则在碳粉用尽时仅停止传真。	
如果选择 OFF (关闭)，则在碳粉用尽时不会停止打印、复印和传真。		
9 AUTO CONTINUE (自动继续)	设置	<b>ON (开启) / OFF (关闭)</b>
	选择打印期间发生大小错误时是否继续打印。	
10 CALIBRATION (校准)	设置	<b>ON (开启) / OFF (关闭)</b>
	选择是否执行图像稳定。如果选择 ON (开启)，则启动图像稳定。	

# PAPER SOURCE SETUP (纸张来源设置) 菜单







制造商默认设置显示为粗体字。

1 TRAY1 PAPER (纸盘 1 中的 纸张)	纸张类型	<b>PLAIN PAPER (普通纸)</b> / TRANSPARENCY (透明胶片) / LABELS (标签) / LETTERHEAD (信头) / ENVELOPE (信封) / POSTCARD (明信片) / THICK PAPER (厚纸) / GLOSSY (光面纸)
	纸张大小	选择除 ENVELOPE (信封) 或 POSTCARD (明信片) 以外的设置时: <b>A4</b> / B5 / A5 / LEGAL / <b>LETTER</b> / G LETTER / STATEMENT / EXECUTIVE / FOLIO (如果选择 TRANSPARENCY (透明胶片)、 LABELS (标签)、THICK PAPER (厚纸) 或 GLOSSY (光面纸), 则不会显示 LEGAL 和 FOLIO。)  选择 ENVELOPE (信封) 时: <b>COM10</b> / C5 / C6 / DL / MONARCH / CHOU #3 / YOU #4 / CHOU #4  选择 POSTCARD (明信片) 时: <b>J-POSTCARD</b> / DOUBLE POSTCARD
	选择装入纸盘 1 中的纸张类型和大小。  选择纸张类型后将出现一个屏幕, 显示出所有可选纸张大小。可选纸张大小随所选纸张类型的不同而变化。  选择除 ENVELOPE (信封) 或 POSTCARD (明信片) 以外的设置时, 120 V 型号的默认纸张大小为 LETTER; 220 V 型号的默认纸张大小为 A4。	
2 TRAY2 PAPER (纸盘 2 中的 纸张)	纸张大小	<b>LETTER / A4</b>
	选择装入纸盘 2 中的纸张大小。  纸盘 2 仅能装入普通纸。  120 V 型号的默认纸张大小为 LETTER; 220 V 型号的默认纸张大小为 A4。	

## COPY SETTING (复印设置) 菜单

 制造商默认设置显示为粗体字。

1 MODE (模式)	设置	<b>MIX (混合)</b> / TEXT (文本) / PHOTO (照片)
	选择要复印的文档类型。 选择 TEXT (文本) 后, 将复印密度设置为 AUTO (自动) 或 MANUAL (手动)。	
2 DENSITY LEVEL (A) (密度级别 (A))	设置	LIGHT (明)  DARK (暗)
	调整背景颜色的密度。	
3 DENSITY LEVEL (M) (密度级别 (M))	设置	LIGHT (明)  DARK (暗)
	指定默认的复印密度。	
4 COLLATE (自动分页)	设置	ON (开启) / <b>OFF (关闭)</b>
	选择是否优先处理自动分页复印。	
5 QUALITY (质量)	设置	<b>NORMAL (普通)</b> / FINE (精细)
	选择打印分辨率。	
6 PAPER PRIORITY (纸张优先级)	设置	<b>TRAY1 (纸盘 1)</b> / TRAY2 (纸盘 2)
	选择优先使用纸盘 1 或纸盘 2。  如果没有安装纸盘 2, 将显示 *NOT AVAILABLE* (不可用)。	

 还可使用 **Quality (质量)** 键设置 1 MODE (模式) 和 5 QUALITY (质量)。

按一下 **Quality (质量)** 键可显示 MODE (模式)。

按两下 **Quality (质量)** 键可显示 5 QUALITY (质量) 设置。

 还可使用 **Light/Dark (明/暗)** 键设置 3 DENSITY LEVEL (M) (密度级别 (M))。

 还可使用 **Collate (自动分页)** 键设置 4 COLLATE (自动分页)。

 还可通过在按 **Function (功能)** 键后选择 1 TRAY SELECT (纸盘选择) 设置 6 PAPER PRIORITY (纸张优先级)。

## FAX REGISTRATION (传真注册) 菜单

1 ONE-TOUCH DIAL (单键拨号)	注册单键拨号、快速拨号和组拨号的传真目标。 有关详细信息，请参阅《magicolor 2490MF 传真机用户指南》。
2 SPEED DIAL (快速拨号)	
3 GROUP DIAL (组拨号)	

## TX SETTING (接收设置) 菜单

1 SCAN DENSITY (扫描密度)	指定发送传真的设置。 有关详细信息，请参阅《magicolor 2490MF 传真机用户指南》。
2 RESOLUTION (分辨率)	
3 HEADER (页眉)	

## RX SETTING (接收设置) 菜单

1 MEMORY RX MODE (内存接收模式)	指定接收传真的设置。 有关详细信息，请参阅《magicolor 2490MF 传真机用户指南》。
2 NO. of RINGS (响铃次数)	
3 REDUCTION RX (缩小接收)	
4 RX PRINT (接收打印)	
5 RX MODE (接收模式)	
6 FOOTER (页脚)	
7 SELECT TRAY (选择纸盘)	

## COMM. SETTING (通信设置) 菜单

1 TEL LINE TYPE (电话线类型)	指定传真的连接设置。 有关详细信息，请参阅《magicolor 2490MF 传真机用户指南》。
2 LINE MONITOR (线路监视器)	
3 PSTN/PBX	

## REPORTING (报告) 菜单

1 ACTIVITY REPORT (活动报告)	指定打印传真报告的设置。 有关详细信息，请参阅《magicolor 2490MF 传真机用户指南》。
2 TX RESULT REPORT (传输结果报告)	
3 RX RESULT REPORT (接收结果报告)	

## USER SETTING（用户设置）菜单



制造商默认设置显示为粗体字。

<p>1 FAX PTT SETTING (传真 PTT 设置)</p>	<p>选择要安装设备的国家或地区。有关详细信息，请参阅《magicolor 2490MF 传真机用户指南》。</p> <p> 如果更改了国家设置，则其它功能的设置也会随之更改。</p>		
<p>2 DATE&amp;TIME (日期和时间)</p>	<p>指定日期和时间。</p> <p>指定时间（24 小时格式）。</p> <p>请用小键盘指定该设置。</p> <p>有关详细信息，请参阅《magicolor 2490MF 传真机用户指南》。</p>		
<p>3 DATE FORMAT (日期格式)</p>	<p>指定 2 DATE&amp;TIME（日期和时间）中年、月、日的顺序。有关详细信息，请参阅《magicolor 2490MF 传真机用户指南》。</p>		
<p>4 PRESET ZOOM (预设缩放)</p>	<table border="1" data-bbox="381 716 962 754"> <tr> <td data-bbox="381 716 529 754">设置</td> <td data-bbox="533 716 962 754"><b>INCH（英制）</b> / METRIC（公制）</td> </tr> </table> <p>选择预设缩放比率以英寸或毫米设置。</p> <p>美国和加拿大的默认设置为 INCH（英制）；其它国家或地区的默认设置为 METRIC（公制）。</p>	设置	<b>INCH（英制）</b> / METRIC（公制）
设置	<b>INCH（英制）</b> / METRIC（公制）		
<p>5 USER FAX NO. (用户传真号码)</p>	<p>输入您的传真号码。有关详细信息，请参阅《magicolor 2490MF 传真机用户指南》。</p>		
<p>6 USER NAME (用户名)</p>	<p>输入您的名称。有关详细信息，请参阅《magicolor 2490MF 传真机用户指南》。</p>		



## DIRECT PRINT（直接打印）菜单



制造商默认设置显示为粗体字。



可能优先使用相机设置，具体取决于打印机上指定的设置。

1 IMAGE (图像) QUALITY (质量)	设置	<b>DRAFT (草稿)</b> / NORMAL (普通) / FINE (精细)
	选择相机直接打印的分辨率。  DRAFT (草稿) = 600 dpi × 600 dpi ; NORMAL (普通) = 1200 dpi × 600 dpi ; FINE (精细) = 2400 dpi × 600 dpi	
2 PAPER SIZE (纸张大小)	纸盘	<b>TRAY1 (纸盘 1)</b> / TRAY2 (纸盘 2)
	纸张类型	如果选择 TRAY1 (纸盘 1)，请选择纸张类型。  <b>PLAIN PAPER (普通纸)</b> / LABELS (标签) / POST CARD (明信片) / THICK PAPER (厚纸) / GLOSSY (光面纸)
	纸张大小	如果选择 TRAY2 (纸盘 2)，则仅可选择 A4 或 LETTER。  <b>A4</b> / B5 / A5 / <b>LETTER</b> / STATEMENT  如果选择 POSTCARD (明信片)，则可选择 J-POSTCARD。  如果选择 GLOSSY (光面纸)，则可选择 PHOTO SIZE (照片尺寸) 4×6、PHOTO SIZE (照片尺寸) 10×15、LTR 2UP SPL、A4 4UP SPL 或 A4 2UP SPL。
选择相机直接打印的纸盘、纸张类型和纸张大小。		
3 N-UP LAYOUT (单面 N 页布局)	设置	<b>1 / 2 / 3 / 4 / 6 / 8</b>
	选择将在一页纸上打印的图像数。	

## NETWORK SETTING (网络设置) 菜单



制造商默认设置显示为粗体字。

1 IP ADDRESS (IP 地址)	设置	<b>AUTO (自动)</b> / SPECIFY (指定)
	选择是自动获取 IP 地址还是指定固定 IP 地址。有关使用的 IP 地址的信息, 请咨询您的网络管理员。	
2 SUBNET MASK (子网掩码)	输入要连接的网络的子网掩码。  如果 IP ADDRESS (IP 地址) 设置为 AUTO (自动), 则无法设置此菜单选项。	
3 GATEWAY (网关)	输入要连接的网络的网关地址。  如果 IP ADDRESS (IP 地址) 设置为 AUTO (自动), 则无法设置此菜单选项。	
4 DNS CONFIG. (DNS 配置)	设置	<b>DISABLE (禁用)</b> / ENABLE (启用)
	指定 ENABLE (启用) 或 DISABLE (禁用) DNS (域名系统)。	



要编辑或清除输入的字符, 请按 **Cancel/C (取消/清除)** 键。要取消设置, 请按住 **Cancel/C (取消/清除)** 键直至清除所有字符, 然后再次按 **Cancel/C (取消/清除)** 键。

## E-MAIL SETTING（电子邮件设置）菜单



制造商默认设置显示为粗体字。

1 SENDER NAME (发件人名称)	输入您的名称作为发件人名称。最多可输入 20 个字符。默认发件人名称为“ <b>magicolor 2490MF</b> ”。	
2 E-MAIL ADDRESS (电子邮件地址)	使用网络扫描时键入电子邮件发件人的电子邮件地址。最多可输入 64 个字符。	
3 SMTP SERVER (SMTP 服务器)	键入 <b>SMTP</b> 服务器的 IP 地址或主机名。最多可输入 64 个字符。	
4 SMTP PORT NO. (SMTP 端口数)	设置	<b>1-65535</b> (默认值: 25)
	指定与 <b>SMTP</b> 服务器进行通信的端口数。	
5 SMTP TIMEOUT (SMTP 超时)	设置	<b>30-300</b> (默认值: 60)
	输入与 <b>SMTP</b> 服务器的连接超时之前的时间长度 (以秒为单位)。	
6 TEXT INSERT (文本插入)	设置	<b>ON</b> (开启) / <b>OFF</b> (关闭)
	使用网络扫描时选择之前指定的文本是否插入电子邮件正文。  <ul style="list-style-type: none"> <li>■ <b>ON</b> (开启): 以下文本作为电子邮件正文插入。            图像数据 (TIFF 格式) 已附加到电子邮件中。</li> <li>■ <b>OFF</b> (关闭): 仅附加扫描的图像, 无任何文本插入电子邮件。</li> </ul>	
7 DEFAULT SUBJECT (默认主题)	使用网络扫描时指定电子邮件的主题。最多可输入 20 个字符。默认主题为“ <b>From mc2490MF</b> ”。	



要编辑或删除输入的字符, 请按 **Cancel/C** (取消/清除) 键。要取消设置, 请按住 **Cancel/C** (取消/清除) 键直至清除所有字符, 然后再次按 **Cancel/C** (取消/清除) 键。

# SCANNER SETTING (扫描仪设置) 菜单



制造商默认设置显示为粗体字。

1 RESOLUTION (分辨率)	设置	150×150 / <b>300×300</b> / 600×600
	选择扫描到电子邮件操作的默认扫描分辨率。	
2 IMAGE FORMAT (图像格式)	设置	<b>TIFF</b> / PDF
	选择使用扫描到电子邮件操作保存文件的默认格式。	
PDF 数据可在 <i>Adobe Acrobat Reader</i> 中打开。		
使用 <i>Color</i> (颜色) 或 <i>Gray</i> (灰度) 设置扫描过的 <i>TIF</i> 图像文件无法使用 <i>Windows Picture and FAX Viewer</i> 打开, 该程序是内含在 <i>Windows XP</i> 中的标准组件。这些文件可以在图像处理应用程序中打开, 例如 <i>PhotoShop</i> 、 <i>Microsoft Office Document Imaging</i> 或 <i>ACDsee</i> 。		
3 CODING METHOD (编码方法)	设置	MH / MR / <b>MMR</b>
	选择扫描到电子邮件操作的默认压缩方法。	
使用 <b>MMR</b> 时压缩比率会更高, 但收件人的传真机可能不兼容。使用 <b>MH</b> 时压缩比率较低, 但大部分传真机都兼容。请选择适合收件人传真机的设置。		

---

**纸张处理**

---

**3**

# 打印纸张

## 规格

纸张	纸张大小		纸盘*	双面 打印	复印	打印	直接 打印	传真
	英寸	毫米						
A4	8.2 x 11.7	210.0 x 297.0	1/2	是	是	是	是	是
B5 (JIS)	7.2 x 10.1	182.0 x 257.0	1	否	是	是	是	否
A5	5.9 x 8.3	148.0 x 210.0	1	否	是	是	是	否
Legal	8.5 x 14.0	215.9 x 355.6	1	否	是	是	否	是
Letter	8.5 x 11.0	215.9 x 279.4	1/2	是	是	是	是	是
Statement	5.5 x 8.5	140.0 x 216.0	1	否	是	是	否	否
Executive	7.25 x 10.5	184.0 x 267.0	1	否	是	是	否	否
Folio	8.3 x 13.0	210.0 x 330.0	1	否	是	是	否	否
Letter Plus	8.5 x 12.69	215.9 x 322.3	1	否	否	是	否	否
UK Quarto	8.0 x 10.0	203.2 x 254.0	1	否	否	是	否	否
Foolscap	8.0 x 13.0	203.2 x 330.2	1	否	否	是	否	否
Government Legal	8.5 x 13.0	216.0 x 330.0	1	否	否	是	否	否
16 开	7.3 x 10.2	185.0 x 260.0	1	否	否	是	否	否
32 开	5.1 x 7.3	130.0 x 185.0	1	否	否	是	否	否
Government letter	8.0 x 10.5	203.2 x 266.7	1	否	是	是	否	否
16 K	7.7 x 10.6	195.0 x 270.0	1	否	否	是	否	否
照片尺寸 4x6"	4.0 x 6.0	101.6 x 152.4	1	否	否	是	是	否
照片尺寸 10x15	3.9 x 5.9	100.0 x 150.0	1	否	否	是	是	否
J-Postcard	3.9 x 5.8	100.0 x 148.0	1	否	是	是	是	否
Double Postcard	5.8 x 7.9	148.0 x 200.0	1	否	是	是	否	否
B5 (ISO)	6.9 x 9.8	176.0 x 250.0	1	否	是	是	否	否
Envelope #10	4.125 x 9.5	104.7 x 241.3	1	否	是	是	否	否
Envelope C5	6.4 x 9.0	162.0 x 229.0	1	否	是	是	否	否
Envelope DL	4.3 x 8.7	110.0 x 220.0	1	否	是	是	否	否
Envelope Monarch	3.875 x 7.5	98.4 x 190.5	1	否	是	是	否	否
Envelope C6	4.5 x 6.4	114.0 x 162.0	1	否	是	是	否	否
Envelope Chou #3	4.7 x 9.2	120.0 x 235.0	1	否	是	是	否	否
Envelope Chou #4	3.5 x 8.1	90.0 x 205.0	1	否	是	是	否	否
Envelope You #4	4.1 x 9.3	105.0 x 235.0	1	否	是	是	否	否
自定义, 最小	3.6 x 5.8	92.0 x 148.0	1	否	否	是	否	否
自定义, 最大	8.5 x 14.0	216.0 x 356.0	1	否	否	是	否	否

厚纸的大小必须为 letter、A4 或更小。

备注: \* 纸盘 1 = 多用途  
纸盘 2 = 仅普通纸

## 类型

在大量采购特殊纸张之前，请先试打印几张并检查打印质量。

在装入纸张之前，请将纸张存放在原包装内并放置在平坦的表面上。有关认可纸张的列表，请访问 [printer.konicaminolta.com](http://printer.konicaminolta.com)。

### 普通纸（回收纸）

容量	纸盘 1	最多容纳 200 张纸，具体取决于纸张重量
	纸盘 2	最多容纳 500 张纸，具体取决于纸张重量
驱动程序 纸张类型	普通纸	
重量	60 到 90 g/m <sup>2</sup> （16 到 24 lb bond）	
双面打印	支持	

#### 请使用下列普通纸

- 适用于普通纸打印机和复印机的纸张，如标准或可回收办公纸。

#### 备注

请勿使用以下所列纸张类型。这些纸张可能会降低打印质量，造成误进纸甚至损坏设备。

#### 请勿使用以下纸张

- 表面处理过的纸张（例如，复写纸和处理过的有色纸）
- 底面带有复写纸的纸张
- 未认可的热转印纸张（如热敏纸、热压纸、热压转印纸）
- 冷水转印纸
- 力敏纸
- 专用于喷墨打印机的纸张（如超细纸、光面胶片、明信片）
- 已通过另一打印机、复印机或传真机打印的纸张
- 积满灰尘的纸张
- 潮湿（或有湿气）的纸张



纸张的相对湿度应保持在 35% 到 85% 之间。如果纸张潮湿，碳粉将不能很好地附着其上。

- 多层纸

- 胶粘纸
- 折叠、有折缝、卷曲、翘曲、皱褶的纸张或绸纹纸
- 穿孔纸、三洞穿孔纸或破损的纸张
- 过于光滑、过于粗糙或纹理过多的纸张
- 前后纹理（粗糙度）不同的纸张
- 太薄或太厚的纸张
- 带静电粘在一起的纸张
- 由箔片或镀金材料组成的纸张；过于光亮的纸张
- 热敏纸或无法承受熔融温度 (180°C [356°F]) 的纸张
- 形状不规则的纸张（非矩形的或裁剪的角度不是直角）
- 用胶水、胶带、回形针、钉书钉、缎带、挂钩或钮扣装订的纸张
- 酸性纸
- 其它任何未经认可的纸张

## 厚纸

厚度超过 90 g/m<sup>2</sup> (24 lb bond) 的纸张称为厚纸。请检测所有厚纸，确保其性能合格且图像不会偏移。

您可以连续打印厚纸。但是，这可能会影响进纸，具体取决于纸张质量和打印环境。如果出现问题，请停止连续打印，改为每次打印一张。

<b>容量</b>	<b>纸盘 1</b>	最多容纳 50 张涂布纸，具体取决于它们的厚度
	<b>纸盘 2</b>	不支持
<b>驱动程序 纸张类型</b>	厚纸	
<b>重量</b>	91 到 163 g/m <sup>2</sup> (25 到 43 lb bond)	
<b>双面打印</b>	不支持	



43 lb 的标签纸也称作 90 lb 的索引卡片纸。

### 请勿使用以下厚纸

- 与纸盘中其它纸张混用的涂布纸（因为会导致打印机误进纸）



## 信封

仅在信封的正面（地址面）打印。信封的某些部分由三层纸组成——正面、背面和信封口。在这些层状区域打印的内容可能会丢失或褪色。

您可以连续打印信封。但是，这可能会影响进纸，具体取决于纸张质量和打印环境。如果出现问题，请停止连续打印，改为每次打印一张。

容量	纸盘 1	最多容纳 10 张涂布纸，具体取决于它们的厚度
	纸盘 2	不支持
驱动程序 纸张类型	信封	
双面打印	不支持	



43 lb 的标签纸也称作 90 lb 的索引卡片纸。

### 请使用以下信封

- 适用于激光打印的普通办公信封，信封采用对角线斜接方式、折痕和边线棱角分明，并采用普通的涂胶信封口



由于信封要通过加热辊，因此可能会封住信封口上的涂胶区域。使用带乳胶体的信封可以避免出现此问题。

- 适用于激光打印
- 干燥

### 请勿使用以下信封

- 带粘性信封口
- 带密封用的胶带封条、金属别针、回形针、扣钉或剥离带
- 具有透明窗
- 表面过于粗糙
- 具有会熔化、汽化、胶印、褪色或发出危险烟气的材料
- 已预先密封

## 标签

标签由面层（打印面）、胶粘层和承载层组成：

- 面层必须符合普通纸规格。
- 面层表面必须覆盖整个承载层，并且该表面上不应有任何胶粘剂。

您可以连续打印标签纸。但是，这可能会影响进纸，具体取决于纸张质量和打印环境。如果出现问题，请停止连续打印，改为每次打印一张。

先尝试在普通纸上打印数据并检查布局。有关打印标签的详细信息，请参阅应用程序文档。

<b>容量</b>	<b>纸盘 1</b>	最多容纳 50 张涂布纸，具体取决于它们的厚度
	<b>纸盘 2</b>	不支持
<b>驱动程序 纸张类型</b>	标签	
<b>双面打印</b>	不支持	



43 lb 的标签纸也称作 90 lb 的索引卡片纸。

### 请使用以下标签纸

- 建议用于激光打印的标签

### 请勿使用以下标签纸

- 容易剥落或有一部分已经剥离的标签。
- 底层已剥离或胶粘剂暴露在外



标签可能会粘住定影器，导致标签剥离和误进纸。

- 预先裁切或穿孔

请勿使用

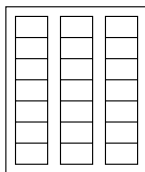

底面露出光面的纸张

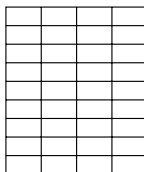
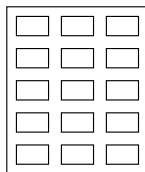

可以使用



整页标签  
(未裁切)

## 信头

您可以连续打印信头。但是，这可能会影响进纸，具体取决于纸张质量和打印环境。如果出现问题，请停止连续打印，改为每次打印一张。

先尝试在普通纸上打印数据并检查布局。

<b>容量</b>	<b>纸盘 1</b>	最多容纳 50 张，具体取决于纸张大小和厚度
	<b>纸盘 2</b>	不支持
<b>驱动程序 纸张类型</b>	信头	
<b>双面打印</b>	不支持	

## 明信片

您可以连续打印明信片。但是，这可能会影响进纸，具体取决于纸张质量和打印环境。如果出现问题，请停止连续打印，改为每次打印一张。

先尝试在普通纸上打印数据并检查布局。

<b>容量</b>	<b>纸盘 1</b>	最多容纳 50 张涂布纸，具体取决于它们的厚度
	<b>纸盘 2</b>	不支持
<b>驱动程序 纸张类型</b>	明信片	
<b>双面打印</b>	不支持	

### 请使用以下明信片

- 适用于激光打印

### 请勿使用以下明信片

- 涂布明信片
- 专用于喷墨打印机的明信片
- 预先裁切或穿孔的明信片
- 预先印好的明信片或多色明信片



如果明信片发生翘曲，请压平翘曲区域后，放入纸盘 1。



## ■ 折叠或打皱的明信片

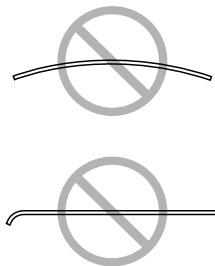

## 透明胶片



装入透明胶片之前不要将它们扇形散开。否则，所产生的静电可能会导致打印错误。



如果用手直接触摸透明胶片的表面，可能会影响打印质量。



请保持纸张路径的洁净。透明胶片对弄脏的纸张路径特别敏感。如果纸张的顶部或底部出现阴影，请参阅第 9 章“维护”。



尽快从出纸槽中取出透明胶片以免静电堆积。

您可以连续打印透明胶片。但是，这可能会影响进纸，具体取决于纸张质量、静电堆积情况和打印环境。

先尝试在普通纸上打印数据并检查布局。



如果进 50 张透明胶片出现问题，请尝试每次只进 1 - 10 张透明胶片。一次装入大量的透明胶片可能导致静电堆积，从而引起进纸问题。

容量	纸盘 1	最多容纳 50 张涂布纸，具体取决于它们的厚度
	纸盘 2	不支持
驱动程序 纸张类型	透明胶片	
双面打印	不支持	



对于特殊类型的透明胶片，请取少量进行测试打印。

## 请使用以下透明胶片

- 适用于激光打印

## 请勿使用以下透明胶片

- 带有静电的透明胶片，因为这样会使透明胶片粘在一起
- 专用于喷墨打印的透明胶片

## 光面纸张

请检测所有光面纸张，确保其性能合格并确保打印的图像不变形。

您可以连续打印光面纸张。但是，这可能会影响进纸，具体取决于纸张质量和打印环境。如果出现问题，请停止连续打印，改为每次打印一张。

容量	纸盘 1	最多容纳 50 张涂布纸，具体取决于它们的厚度
	纸盘 2	不支持
驱动程序 纸张类型	光面纸	
双面打印	不支持	

## 请勿使用以下光面纸张

- 与纸盘中其它纸张混用的涂布纸（因为会导致打印机误进纸）
- 专用于喷墨打印机的涂布纸

## 保证的可成像（可打印）区域

在各种尺寸的纸张上，可打印区域距纸张边缘的最大距离为 4 毫米（0.157 英寸）。

各种大小的纸张都有其特定的可成像区域，即设备可在其中清楚打印而不产生变形的最大区域。

此区域同时受硬件限制（设备要求的实际纸张大小和页边距）和软件约束（供全页帧缓冲区使用的内存大小）的影响。各种尺寸纸张保证的可成像（可打印）区域是指纸张大小去除距纸张所有边 4 毫米（0.157 英寸）后的面积。

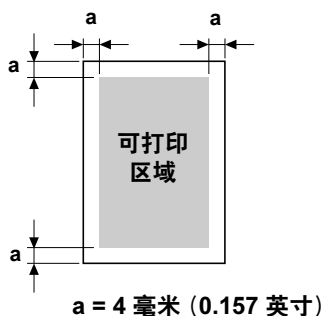

在 *legal* 大小的纸张上进行彩色打印时，下边距为 18 毫米（0.709 英寸）。



在光面纸张上进行打印时，上边距为 10 毫米（0.394 英寸）。

## 可成像区域 — 信封

信封上有一个非保证的成像区域，该区域因信封类型的不同而有所不同。



信封的打印方向取决于应用程序。通过应用程序访问。

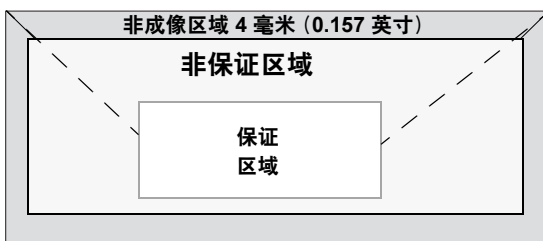

## 页边距

页边距将通过应用程序设置。某些应用程序可让您设置自定义页面大小和页边距，而有些应用程序只允许您选择标准页面大小和页边距。如果选择标准格式，可能会因可成像区域的约束而失去部分图像。如果可以在应用程序中自定义页面大小，请将大小保持在指定的可成像区域之内，以获得最佳效果。

## 装入纸张

去掉每令纸最上面和最下面的纸张。拿出大约 200 张纸，扇形散开（防止静电堆积）后放入纸盘。



请勿扇形散开透明胶片。

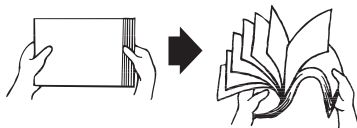

## 备注

虽然本设备可以打印的纸张类型很多，但除了普通纸之外，它并不专用于在某一种纸张上打印。连续打印普通纸以外的纸张（例如信封、标签、厚纸、透明胶片或光面纸张），可能会降低打印质量或缩短引擎的使用寿命。

补充纸张时，请先取出纸盘中剩余的纸张。将其与新纸放在一起，对齐纸张边缘，然后重新装入。

请勿混用大小、类型不同的纸张，否则可能造成误进纸。

## 纸盘 1 (多用途纸盘)

有关纸盘 1 可打印的纸张类型和大小的详细信息，请参阅第 34 页的“规格”。

### 装入普通纸

#### 1

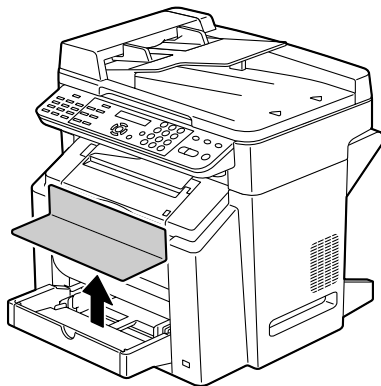

向纸盘 1 装入大尺寸的纸张时，请打开纸盘 1 的前面板。

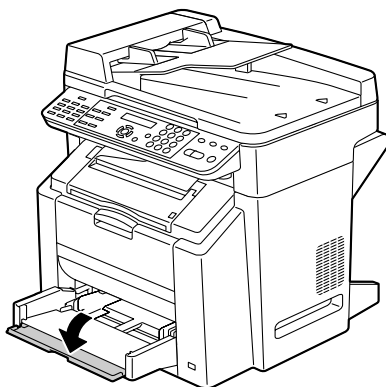

2

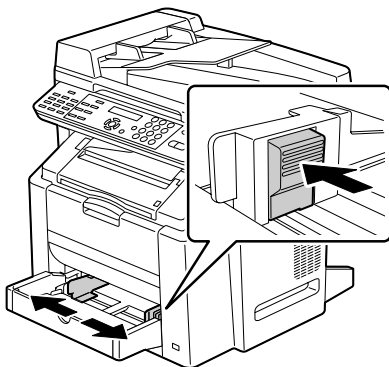

3

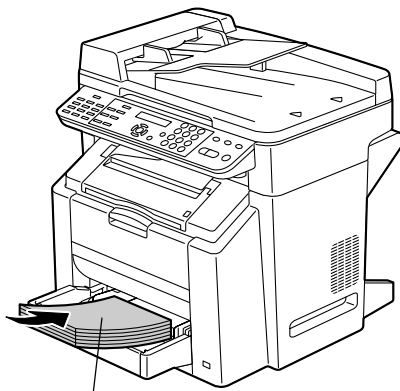

打印面朝上



装入纸张时不要超过 ▼ 标记。纸盘中一次最多能装入 200 张 (80 g/m<sup>2</sup> [22 磅]) 普通纸。

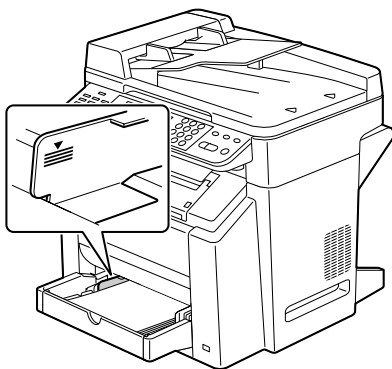



4

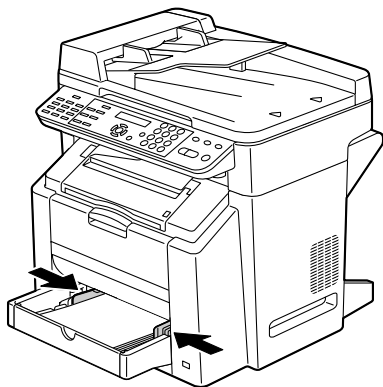

5

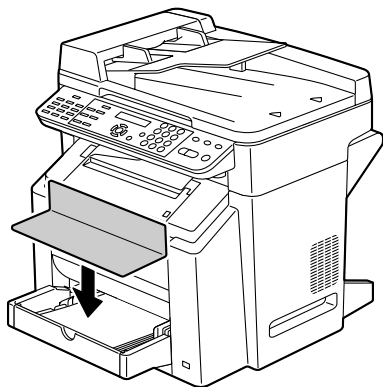

## 其它纸张

在装入普通纸以外的其它纸张时，请在驱动程序中设置纸张模式（例如信封、标签、厚纸或透明胶片），以获得最佳的打印质量。

### 装入信封

1

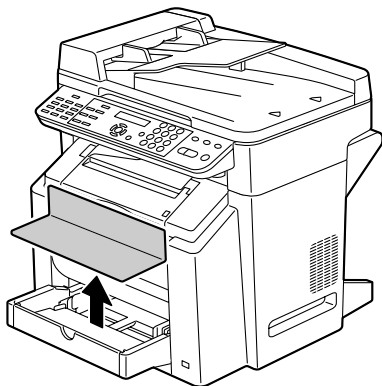

2

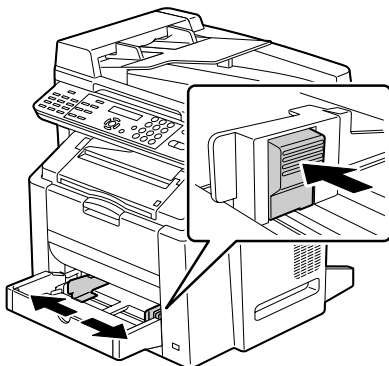

### 3



装入信封之前，请向下按压信封确保排出其中的空气、压平信封口的折痕，否则可能会出现信封打皱或误进纸的情况。



纸盘一次最多能装入 10 个信封。



对于信封口位于长边的信封，请将信封口朝向设备左侧装入信封。

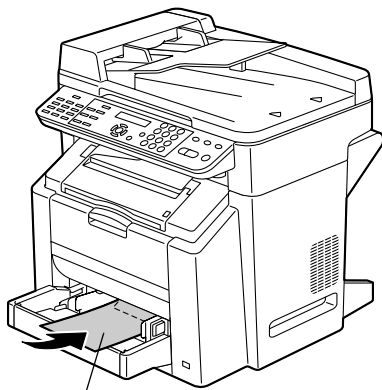

信封口面朝下

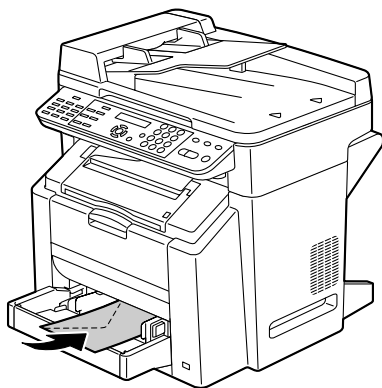

### 4

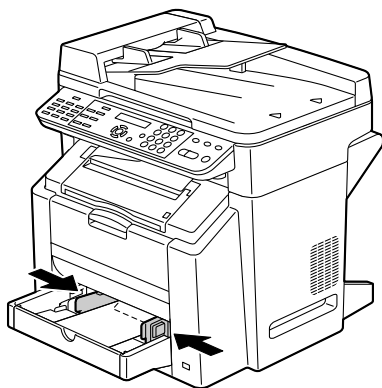

5

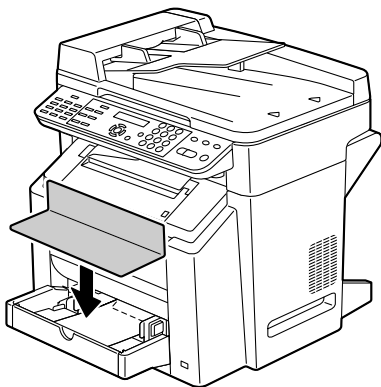

6



在打印信封之前，请确保执行步骤 6 至 11。

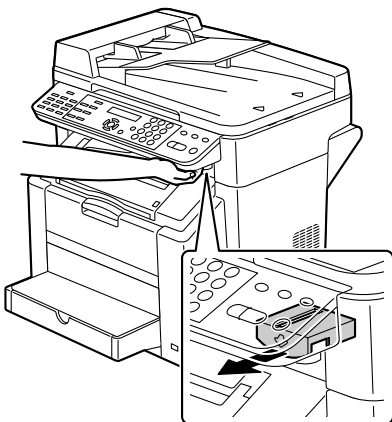

如果 ADF 已打开，扫描仪部件将无法释放。请先轻轻关闭 ADF，然后释放扫描仪部件。

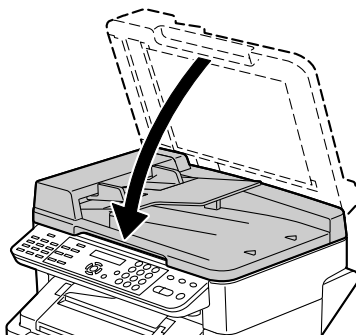

7



小心不要触摸扫描仪部件  
背面的圆盘。

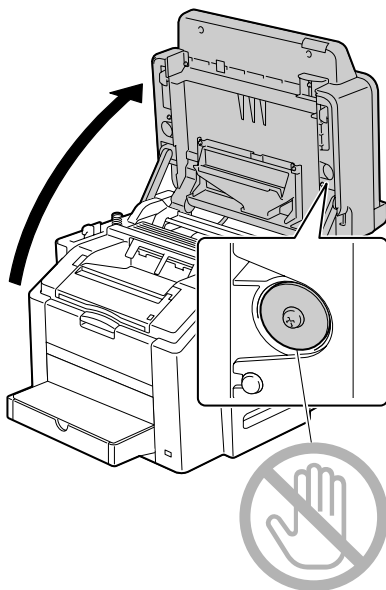

8



切勿触摸传送带。

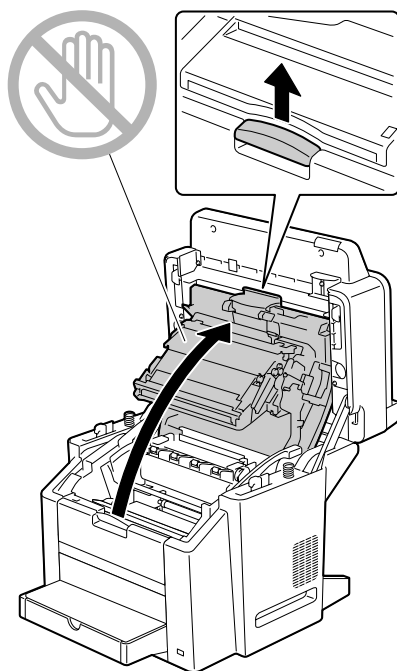



如果出纸槽中有纸张，请取出纸张。



打开引擎盖之前，请确保合上出纸槽。

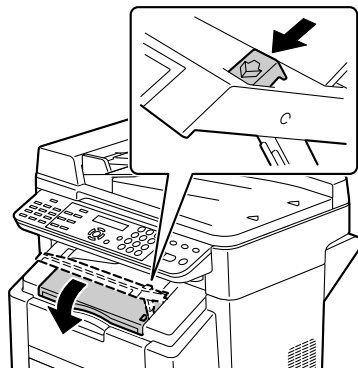
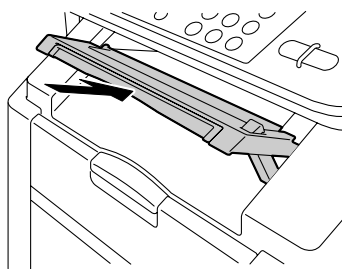

9

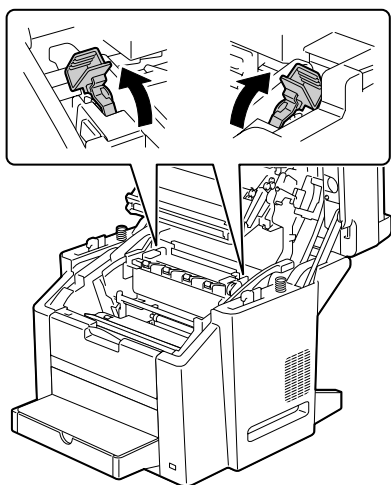

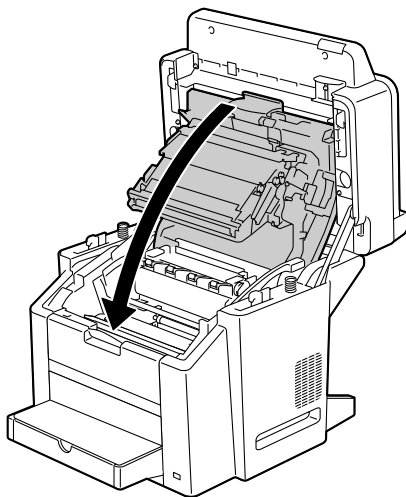

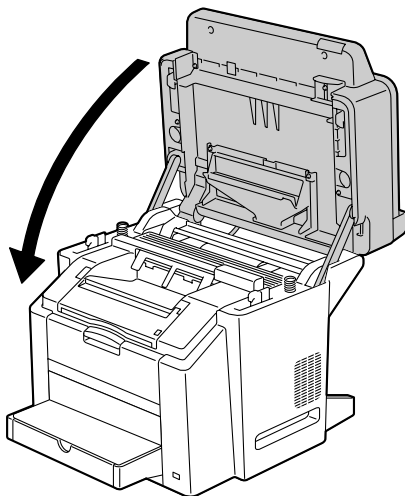

用信封以外的纸张进行打印之前，请确保将定影器上的分离杆恢复到原来的位置。

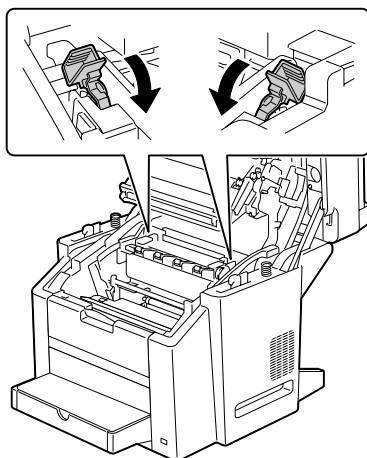



# 装入标签 / 明信片 / 厚纸 / 透明胶片 / 光面纸张

1

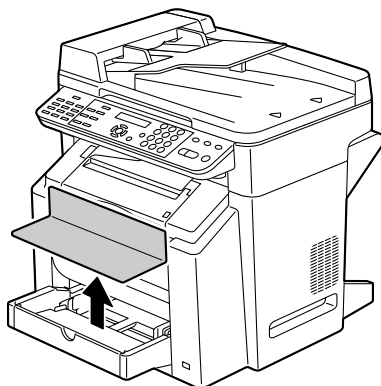

2

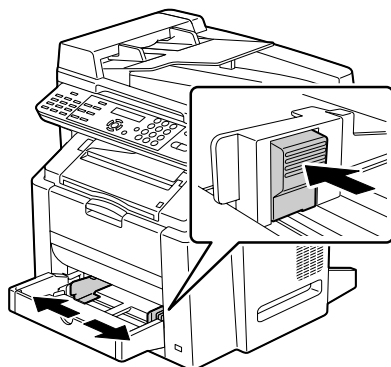

3



纸盘一次最多能装入 50 张纸。

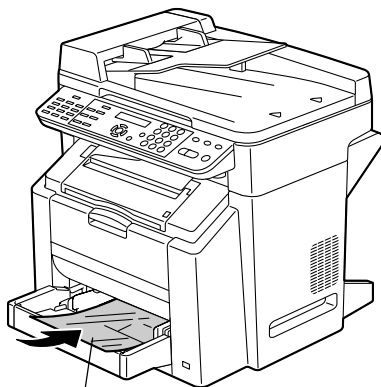

打印面朝上

4

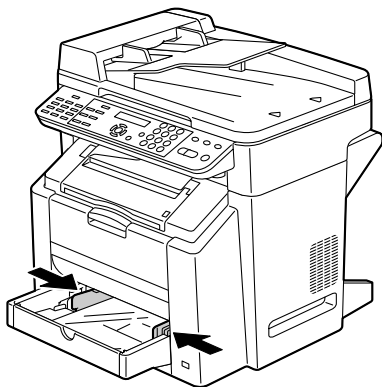

5

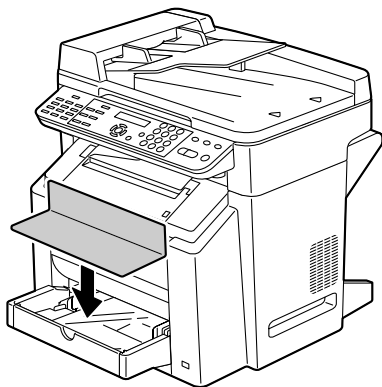

## 纸盘 2

 纸盘 2 仅能装入普通纸。

### 装入普通纸

1

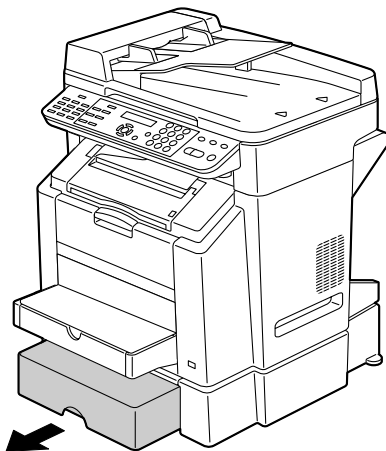

2

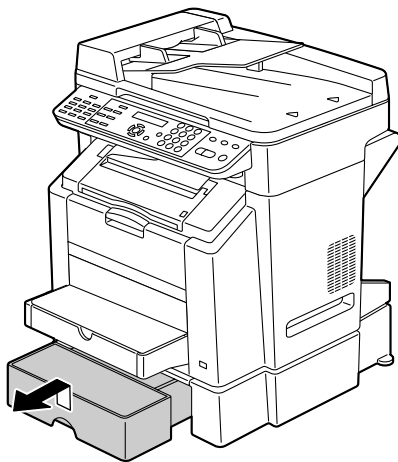

3

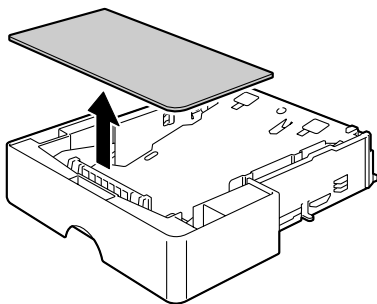

4

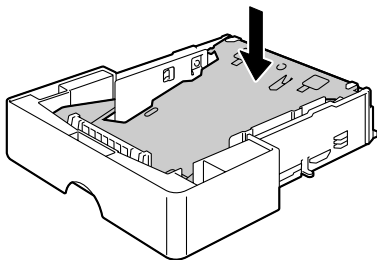

5

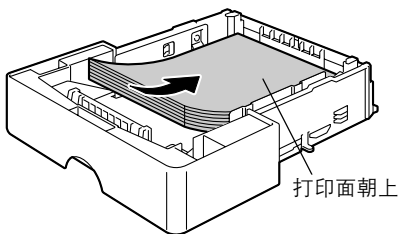

请勿超过 100% 容量线。  
纸盘中一次最多能装入  
500 张 (80 g/m<sup>2</sup> [22 磅])  
普通纸。

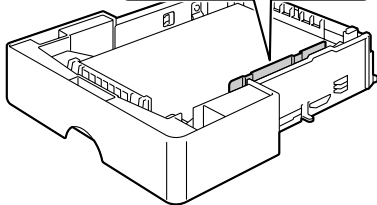
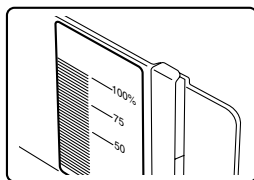

6

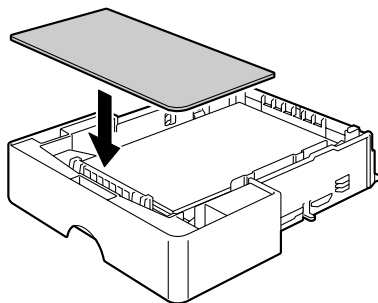

7

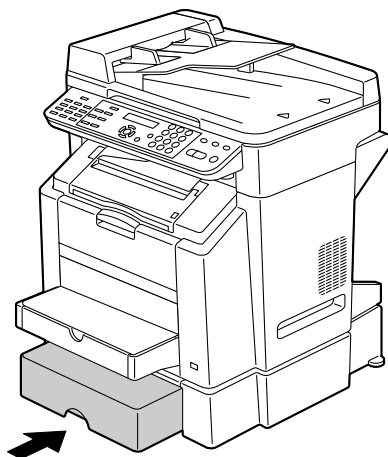

# 关于双面打印

您应核实打印机上是否安装了双面打印选件，只有安装后才可成功执行双面打印作业。

检查应用程序，确定如何为双面打印设置页边距。

## 备注

只有规格为 60-90 g/m<sup>2</sup> (16-24 lb bond) 的普通纸才可以进行自动双面打印。请参阅第 34 页的“规格”。

双面打印不支持信封、标签、透明胶片、明信片或光面纸张。

可用的双面打印 / 小册子设置如下。



在双面打印时，先打印纸张的背面，而后打印纸张的正面。

## 双面

	如果选择“短边装订”，输出的打印页将从顶部翻页。
	如果选择“长边装订”，输出的打印页将从侧边翻页。

## 小册子

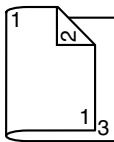

如果选择“左边装订”，打印页可以像左侧装订的小册子一样折叠。

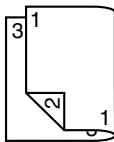

如果选择“右边装订”，打印页可以像右侧装订的小册子一样折叠。

## 出纸槽

所有打印好的纸张都输出到打印面朝下的出纸槽中。该纸盘可以容纳约 100 张规格为 80 g/m<sup>2</sup> (22 磅) 的 A4/Letter 纸张。



如果出纸槽中纸张堆积过高，设备可能会出现误进纸、大量纸张卷曲或静电堆积等问题。



尽快从出纸槽中取出透明胶片以免静电堆积。

出纸槽可以调整为两种角度，如右图所示。

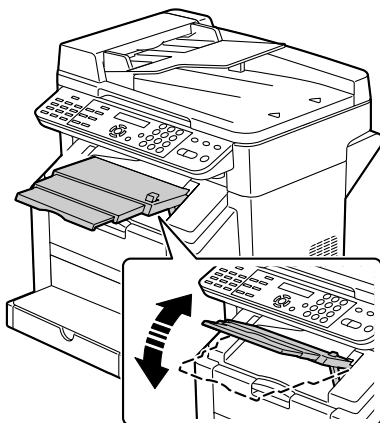

请按下并一直按住出纸槽右侧的按钮以便将出纸槽放至水平位置。

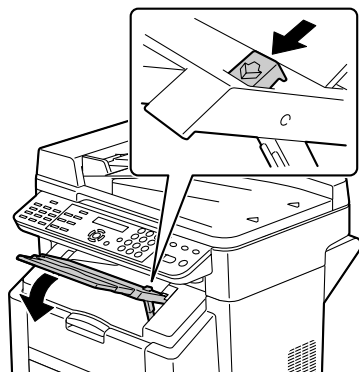





打印明信片时，请确保出纸槽处于水平位置。

如果出纸槽在打印时倾斜，明信片可能会发生卷曲，并且在出纸槽中含有 10 张明信片之前会出现错误消息。

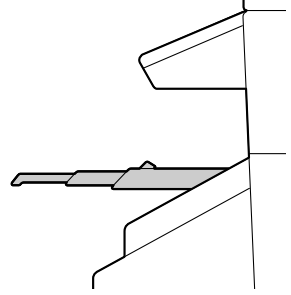

此外，出纸槽延长托板可向外拉伸至两个不同的位置。

请根据所打印纸张的大小将其调整到适当的位置。

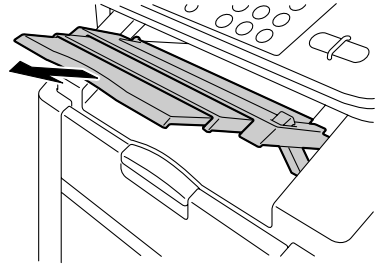

## 纸张存放

- 在装入纸张之前，请将纸张存放在原包装内并放置在平坦的表面上。  
如果长时间将纸张脱离包装存放，则可能使纸张变得十分干燥，在打印时会造成误进纸。
- 如果纸张已从包装纸中取出，请将其放回原包装，并在荫凉遮光的水平表面上存放。
- 避免受潮、湿度过高；避免阳光直射、温度过高（不要超过35°C [95°F]）以及灰尘。
- 避免将纸张靠在其它物体上或垂直放置。

使用存放的纸张之前，先试打印几页并检查打印质量。

# 原稿纸张

## 规格

### 可以放在原稿玻璃板上的文档

以下所列类型的文档可以放在原稿玻璃板上。

文档类型	散页或书本
最大文档大小	Legal
最大重量	3 公斤 (6.6 磅)

将文档放置于原稿玻璃板时请注意以下事项：

- 请勿在原稿玻璃板上放置重量超过 3 公斤 (6.6 磅) 的物体，否则可能损坏玻璃板。
- 请勿在原稿玻璃板上猛力按压摊开的书本，否则可能损坏玻璃板。

### 可以装入 ADF 的文档

以下所列类型的文档可以装入 ADF 中。

文档纸张类型 / 重量	普通纸 / 60 - 128 g/m <sup>2</sup> (16 - 34 lb)
最大文档大小	Legal
纸张容量	50 张

请勿将以下所列类型的文档装入 ADF 中。

- 纸张大小不一致的文档
- 皱褶、折叠、卷曲或破损的文档
- 高透明度或透明的文档，如投影透明胶片或重氮感光纸
- 涂布文档，如底面带有复写纸的纸张
- 印刷在厚度超过 128 g/m<sup>2</sup>(34 lb) 的纸张上的文档
- 含有用回形针或订书钉装订在一起的页面的文档
- 装订成书本、小册子的文档
- 含有用胶水粘在一起的页面的文档
- 含有剪切过的页面或本身即为剪切页的文档

- 标签纸
- 胶印底版
- 有装订孔的文档

## 装入要复印的文档

将文档放置于原稿玻璃板

1

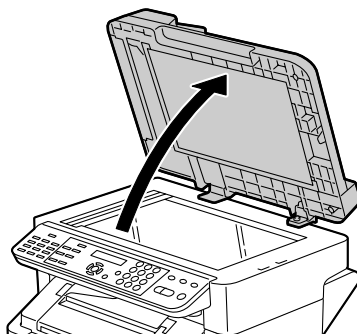

2

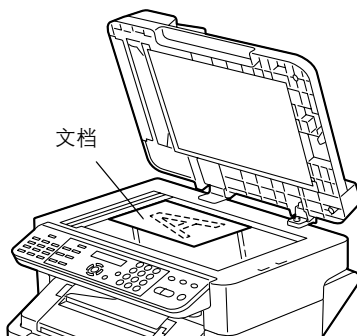

将文档同位于左侧并指向设备后方的箭头对齐。

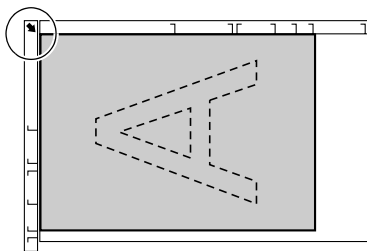

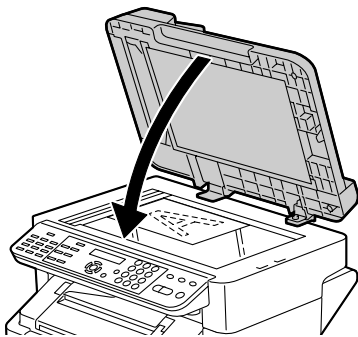

## 向 ADF 中装入文档

1



将文档装入 ADF 前，请确保没有其它文档留在原稿玻璃板上。

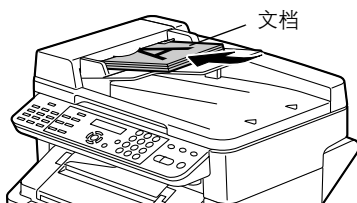

2

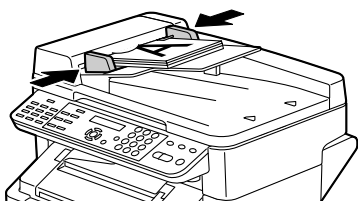



---

**使用打印机驱动程序**

---

**4**

# 选择打印机驱动程序选项 / 默认值

开始使用打印机之前，建议您检查并根据需要更改默认的打印机驱动程序设置。如果安装有选件，您还应在打印机驱动程序中“声明”这些选件。

1 选择驱动程序的属性，如下所示：

– (Windows XP/Server 2003)

从**开始**菜单中选择**打印机和传真**，显示**打印机和传真**目录。右键单击 KONICA MINOLTA magicolor 2490MF 打印机图标，然后选择**打印首选项**。

– (Windows 2000)

从**开始**菜单中选择**设置**，然后选择**打印机**显示**打印机**目录。右键单击 KONICA MINOLTA magicolor 2490MF 打印机图标，然后选择**打印首选项**。

– (Windows Me/98SE)

从**开始**菜单中选择**设置**，然后选择**打印机**显示**打印机**目录。右键单击 KONICA MINOLTA magicolor 2490MF 打印机图标，然后选择**属性**。  
选择**打印机属性**。

2 如果安装有可用选件，请继续执行下一步。否则，转至步骤 8。

3 选择**设备选件设置**选项卡。

4 检查选件是否已正确标识。



由于此驱动程序的默认设置为**自动配置**，因此已安装的选件会自动得到标识。如果由于某种原因，没有正确标识选件，请按照步骤 5 到 7 中的说明进行操作。

5 取消选择**自动配置**复选框。

6 选择选件（每次一个），然后从**设置**选择**已安装**。**已安装**随后将显示在**设备选件**列表中的选件右侧。



要卸载选件，请在**设备选件**列表中选择要卸载的选件，然后从**设置**选择**未安装**。

7 单击**应用**。



由于操作系统版本的差异，可能不显示**应用**。如果出现这种情况，请继续下一步。

8 选择**基本**选项卡选择默认的打印机设置，例如，所使用的默认纸张格式。

9 单击**应用**。

10 单击**确定**，退出“属性”对话框。



# 卸载打印机驱动程序

本节说明如何卸载 magicolor 2490MF 打印机驱动程序（如有必要）。

- 1 从**开始**（Windows XP/Server 2003: **开始**）菜单中选择**程序**（Windows XP/Server 2003: **所有程序**），然后依次选择 **KONICA MINOLTA**、**magicolor 2490MF** 以及**卸载**。
- 2 在“卸载”窗口中，选择 KONICA MINOLTA magicolor 2490MF。然后单击**卸载**。
- 3 magicolor 2490MF 打印机驱动程序将从计算机中卸载。



如果使用 *Windows 98SE*，请在卸载打印机驱动程序后重新启动计算机。

## 显示打印机驱动程序设置

### Windows XP/Server 2003

- 1 从**开始**菜单中选择**打印机和传真**，显示**打印机和传真**目录。
- 2 右键单击 KONICA MINOLTA magicolor 2490MF 打印机图标，然后选择**打印首选项**。

### Windows 2000/Me/98SE

- 1 在**开始**菜单中指向**设置**，然后单击**打印机**显示**打印机**目录。
- 2 显示打印机驱动程序设置：
  - **Windows 2000** — 右键单击 KONICA MINOLTA magicolor 2490MF 打印机图标，然后选择**打印首选项**。
  - **Windows Me/98SE** — 右键单击 magicolor 2490MF 打印机图标，然后依次选择**属性**、**打印机属性**。

# 打印机驱动程序设置

## 通用按钮

下述按钮会出现在每个选项卡上。

### 确定

单击可退出“属性”对话框，同时保存所做的更改。

### 取消

单击可退出“属性”对话框，但不保存所做的更改。

### 应用

单击可保存所有更改，但不退出“属性”对话框。



由于操作系统版本的差异，可能不显示**应用**。

### 帮助

单击可查看帮助。

## 简易设置

单击**保存**以保存当前设置。指定**名称**和**备注**以访问今后要再次使用的设置。

- **名称**：输入要保存的设置的名称。
- **备注**：输入对要保存的设置的简要说明。

以后即可从下拉列表中选择已保存的设置。要编辑已保存的设置，单击**编辑**。

从下拉列表中选择**默认值**，可将所有选项卡的功能重置为默认值。

## 纸张视图

单击此按钮，可在图形区域中显示页面布局的样本。



在**版本**选项卡中没有此按钮。

## 打印机视图

单击此按钮，可在图形区域中显示打印机的图像。



在**版本**选项卡中没有此按钮。

## 水印视图

单击此按钮可预览水印。



只有选中**水印**选项卡时，此按钮才显示。

## 质量视图

单击此按钮可显示在**质量**选项卡中所选设置的样本。



只有选中**质量**选项卡时，此按钮才显示。

## 默认值

单击此按钮可以将设置恢复为默认值。



在**版本**选项卡中没有此按钮。



如果单击此按钮，所显示的对话框中的设置将恢复为默认值。而其它选项卡上的设置不变。

## 基本选项卡

“基本”选项卡可用于

- 指定纸张的方向
- 指定原始文档的大小
- 选择输出纸张的大小
- 缩放（放大 / 缩小）文档
- 指定纸张来源
- 指定纸张类型
- 指定份数
- 打开 / 关闭自动分页

## 布局选项卡

“布局”选项卡可用于

- 在同一页上打印多页文档（单面  $N$  页打印）
- 180 度旋转打印图像
- 指定双面打印
- 指定小册子打印
- 指定图像偏移设置

## 套印格式选项卡



请确保打印作业所使用的纸张大小与方向与套印格式匹配。

另外，如果打印机驱动程序中指定了“单面  $N$  页”或“小册子”等设置，则无法调整套印格式来匹配指定的设置。

“套印格式”选项卡可用于

- 选择要使用的套印格式
- 添加、编辑或删除套印格式文件
- 在所有页面或仅在第一页打印套印格式

## 水印选项卡

“水印”选项卡可用于

- 选择要使用的水印
- 添加、编辑或删除水印
- 在后台打印水印
- 仅在第一页打印水印
- 在一个页面上打印多份所选水印

## 质量选项卡

“质量”选项卡可用于

- 指定是进行彩色打印，还是黑白打印
- 调整对比度
- 控制图像的暗度（亮度）
- 调整打印图像的饱和度（饱和度）
- 指定打印文档的颜色匹配
- 指定打印输出的分辨率

## 设备选件设置选项卡

“设备选件设置”选项卡可用于

- 自动标识已安装选件
- 激活纸盘 2 和 / 或双面打印选件
- 输入随打印作业发送的用户名

## 版本选项卡

- 通过“版本”选项卡可以查看有关打印机驱动程序的信息。



---

**使用直接打印**

---

**5**

# 相机直接打印

如果装有 PictBridge (1.0 或更高版本) 的数码相机通过 USB 主机端口连接至打印机, 则数码相机中储存的图像可以直接在打印机上打印。



相机直接打印不支持以下功能:

- DPOF 自动打印图像打印
- 无边框打印
- 电缆断开启用
- DPOF 电缆断开恢复

只有 Letter 和 A4 大小的纸张才可进行索引打印以及使用 N-UP LAYOUT (单面 N 页布局) 设置进行打印。



请确保纸盘中所装入的纸张大小与在 DIRECT PRINT (直接打印) 菜单 PAPER SIZE (纸张大小) 下所选的纸张大小相同。



可用于相机直接打印的纸张类型有普通纸、厚纸、标签、光面纸和明信片。

## 通过数码相机直接打印

1 从 DIRECT PRINT (直接打印) 菜单, 指定 IMAGE QUALITY (图像质量)、PAPER SIZE (纸张大小) 和 N-UP LAYOUT (单面 N 页布局) 等设置。



如果可在数码相机上指定这些设置, 则不需要在控制面板上指定。因为这些设置会被数码相机中配置的设置所覆盖。

有关控制面板设置的详细信息, 请参阅第 29 页的“DIRECT PRINT (直接打印) 菜单”。



如果相机中指定的纸张大小 (图像大小) 大于在 DIRECT PRINT (直接打印) 菜单 PAPER SIZE (纸张大小) 下所选的纸张大小, 则无法进行打印。



**2** 用 USB 电缆连接数码相机和数码相机直接打印端口。



USB 电缆不随打印机提供，如果您的数码相机也不提供，则必须另外购买。

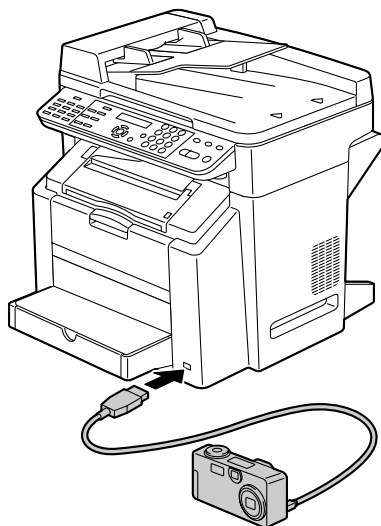

**3** 通过数码相机指定要打印的图像及所需份数。

**4** 开始通过数码相机打印图像。



---

**使用复印机**

---

**6**

# 基本复印

本节说明基本复印的操作步骤以及复印时常用的功能，如指定缩放比率和复印密度。



如果复印时 **Fax (传真)** 键或 **Scan (扫描)** 键亮起绿灯，请按 **Copy (复印)** 键。



从 **PAPER SOURCE (纸张来源)** 菜单更改纸张大小。

有关详细信息，请参阅第 24 页的“**PAPER SOURCE SETUP (纸张来源设置)** 菜单”。

## 基本复印操作

### 1 放置要复印的文档。



有关放置文档的详细信息，请参阅第 64 页的“将文档放置于原稿玻璃板”和第 65 页的“向 ADF 中装入文档”。

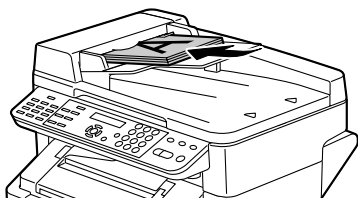
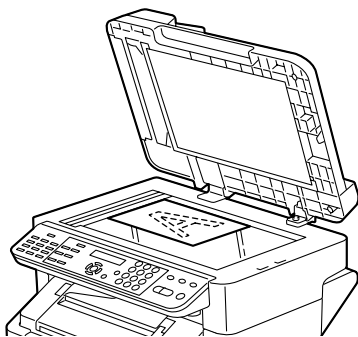

## 2 指定所需的复印设置。



有关指定复印质量的详细信息，请参阅第 81 页的“指定复印质量”。  
有关指定缩放比率的详细信息，请参阅第 81 页的“指定缩放比率”。  
有关选择复印密度的详细信息，请参阅第 83 页的“选择复印密度”。  
有关选择纸盘的详细信息，请参阅第 83 页的“选择纸盘”。  
有关设置单面 2 页复印的详细信息，请参阅第 84 页的“设置单面 2 页复印”。  
有关 ID 卡复印的详细信息，请参阅第 85 页的“ID 卡复印”。  
有关设置双面（2 面）复印的详细信息，请参阅第 87 页的“设置双面（2 面）复印”。  
有关设置自动分页复印的详细信息，请参阅第 89 页的“选择自动分页复印”。

## 3 使用小键盘指定所需的复印份数。



如果输入的份数不正确，请按 **Cancel/C**（取消/清除）键，然后指定正确的份数。

## 4 要打印彩色副本，请按 **Start-Color**（开始 — 彩色）键。要打印单色副本，请按 **Start-B&W**（开始 — 黑白）键。

开始复印。



如果复印时按 **Stop/Reset**（停止/重置）键，将显示 *PRESS THE START KEY TO RESUME*（按开始键继续）。要继续复印，请按 **Start-B&W**（开始 — 黑白）键或 **Start-Color**（开始 — 彩色）键。要停止复印，请按 **Stop/Reset**（停止/重置）键。

## 指定复印质量

可以根据文档的内容来设置复印质量。

1 按 **Quality**（质量）键。

2 按 \* 或 键选择 **MIX**（混合）、**TEXT**（文本）或 **PHOTO**（照片），然后按 **Menu/Select**（菜单/选择）键。

再次显示主屏幕。

## 指定缩放比率

缩放比率可通过选择预设缩放比率或者指定自定义缩放比率来设置。

## 选择预设缩放比率

1 按 **Reduce/Enlarge (缩小/放大)** 键，直到选中所需的缩放比率。



每次按 **Reduce/Enlarge (缩小/放大)** 键时，缩放比率都将按以下顺序变化。

如果 **USER SETTING/PRESET ZOOM (用户设置/预设缩放)** 设置为 **METRIC (公制)**：1.15→1.41→2.00→0.50→0.70→0.81

如果 **USER SETTING/PRESET ZOOM (用户设置/预设缩放)** 设置为 **INCH (英制)**：1.29→1.54→2.00→0.50→0.64→0.78

缩放比率无法使用小键盘进行更改。



根据所选的预设缩放比率，消息窗口右下角的状态区域可能会显示纸张大小的变化样例。纸张大小变化样例将在 5 秒后消失。

## 指定自定义缩放比率

1 按 **+ 或** 键，直到显示所需的缩放比率。



每按一次 **+ 或** 键，缩放比率的变化幅度为 **0.01**。可以指定 **0.50** 和 **2.00** 设置。

缩放比率无法使用小键盘进行更改。

## 选择复印密度

 如果显示 [A]，请按两下 **Light/Dark (明/暗)** 键以指定复印密度。

**1** 按 \* 或 ) 键选择所需的复印密度。

由于指示灯已移至右侧，因此密度变得较大。由于指示灯已移至左侧，因此密度变得较小。

 复印密度也可以通过按 **Light/Dark (明/暗)** 键来选择。按 **Light/Dark (明/暗)** 键显示 **DENSITY (密度)** 屏幕。按 \* 或 ) 键选择复印密度，然后按 **Menu/Select (菜单/选择)** 键。

## 选择纸盘

 如果未安装可选纸盘 2，则无法选择纸盘。

**1** 按 **Function (功能)** 键。

**2** 按 + 或 , 键选择 **1 TRAY SELECT (纸盘选择)**，然后按 **Menu/Select (菜单/选择)** 键。

 如果未安装纸盘 2，则不会显示 **1 TRAY SELECT (纸盘选择)**。

**3** 按 \* 或 ) 键选择 **TRAY1 (指盘 1)** 或 **TRAY2 (指盘 2)**，然后按 **Menu/Select (菜单/选择)** 键。

# 高级复印

本节说明单面 2 页复印、ID 卡复印、双面（2 面）复印以及自动分页复印的设置。



单面 2 页复印、双面（2 面）复印、ID 卡复印以及自动分页复印不可组合使用。

## 设置单面 2 页复印

设置单面 2 页复印后，两页文档可一并复印到单个页面上。



设置单面 2 页复印后，可将文档装入 ADF。不能通过原稿玻璃板进行单面 2 页复印。

**1** 按 **2in1 (单面 2 页)** 键。

缩放比率设置为 0.64（美国和加拿大）和 0.70（其它国家或地区），并且 **■** 将显示在消息窗口中。





如果 ADF 已打开，则无法指定单面 2 页复印。

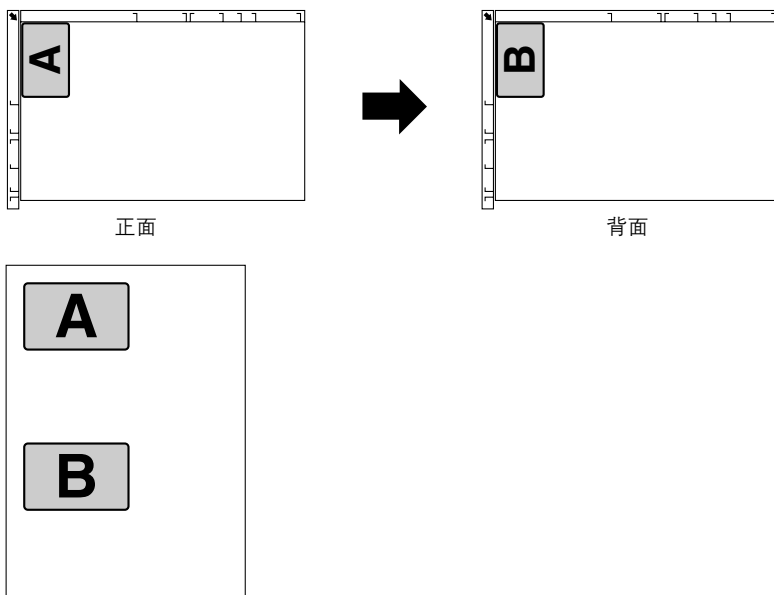

## ID 卡复印

进行 ID 卡复印时，文档（如证书）的正面和背面均在单页纸上进行全尺寸复印。



 设置 ID 卡复印后无法更改缩放比率。

 ID 卡复印只能通过原稿玻璃板进行。将文档同位于左侧并指向设备后方的箭头对齐。

由于顶部 4 毫米和左边 4 毫米的区域不在打印范围内，所以不会复印文档的这些部分。因此，可能需要调整要复印文档的位置。

 ID 卡复印可用的纸张大小为 A4、Letter 和 Legal。

1 将文档放置在原稿玻璃板上。

 有关将文档放置在原稿玻璃板上的详细信息，请参阅第 64 页的“将文档放置于原稿玻璃板”。

2 按 **Function (功能)** 键。

3 按 **+ 或** 键选择 3、ID CARD COPY (ID 卡复印)，然后按 **Menu/Select (菜单/选择)** 键。

4 按 **\* 或** 键选择 ON (开启)，然后按 **Menu/Select (菜单/选择)** 键。

5 要打印彩色副本，请按 **Start-Color**（开始 — 彩色）键。要打印单色副本，请按 **Start-B&W**（开始 — 黑白）键。

开始扫描文档。

6 NEXT PAGE（下一页）出现后，将文档背面放到与正面相同的位置，然后按 **Start-Color**（开始 — 彩色）或 **Start-B&W**（开始 — 黑白）键。

扫描背面后，将自动开始打印。

再次显示主屏幕。

## 设置双面（2面）复印

### 从 ADF 双面（2面）复印

如果设置了双面（2面）复印，则可在纸张的两面打印副本。



必须安装双面打印选件才能设置双面（2面）复印。

- 1 按 **Function（功能）** 键。
- 2 按 **+ 或** 键选择 **2 DUPLEX（双面打印）**，然后按 **Menu/Select（菜单/选择）** 键。



如果未安装双面打印选件，则不会显示 **2 DUPLEX（双面打印）**。



此屏幕仅在安装了双面打印选件时才会显示。

- 3 按 **\* 或** 键选择 **LONG EDGE（长边）** 或 **SHORT EDGE（短边）**，然后按 **Menu/Select（菜单/选择）** 键。

再次显示主屏幕，且消息窗口中显示 。



全色双面复印时，打印将在文档扫描完成后 **30 到 50 秒** 内开始。



选择 **LONG EDGE（长边）** 或 **SHORT EDGE（短边）** 后，将按下述情况执行双面（2面）复印。

	如果选择 <b>LONG EDGE（长边）</b> ，输出的打印页将从侧边翻页。
	如果选择 <b>SHORT EDGE（短边）</b> ，输出的打印页将从顶部翻页。

## 从原稿玻璃板双面（2面）复印

可从原稿玻璃板或者从 ADF 进行双面（2面）复印。以下提供了通过原稿玻璃板进行双面（2面）复印的说明。

### 1 将文档放置在原稿玻璃板上。



有关将文档放置在原稿玻璃板上的详细信息，请参阅第 64 页的“将文档放置于原稿玻璃板”。

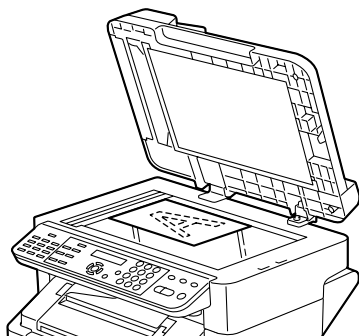

### 2 按 **Function（功能）** 键并设置双面（2面）复印。



有关设置双面（2面）复印的详细信息，请参阅第 87 页的“设置双面（2面）复印”。

### 3 要打印彩色副本，请按 **Start-Color（开始 — 彩色）** 键。要打印单色副本，请按 **Start-B&W（开始 — 黑白）** 键。

开始扫描文档。

### 4 当消息窗口中出现 NEXT PAGE（下一页）时，请将第二页文档放置在原稿玻璃板上，然后按 **Start-Color（开始 — 彩色）** 键或 **Start-B&W（开始 — 黑白）** 键。

扫描第二页（背面）后，将自动开始打印。

再次显示主屏幕。

## 选择自动分页复印

如果设置了自动分页复印，则可从多页文档打印多份副本。



设置自动分页复印后，将文档装入 ADF。不能通过原稿玻璃板进行自动分页复印。

**1** 按 **Collate (自动分页)** 键。

 将显示在消息窗口中。



如果 *COPY SETTING/4 COLLATE* (复印设置 / 4 自动分页) 设置为 *ON* (开启)，请不要按 **Collate (自动分页)** 键。



如果 ADF 已打开，则无法指定自动分页复印。



---

**使用扫描仪**

---

**7**

# 基本扫描

## 通过 USB 扫描

可以使用与 TWAIN 兼容的应用程序执行扫描。



要通过网络扫描，请按 **Scan (扫描)** 键。有关详细信息，请参阅第 95 页的“扫描到电子邮件基本操作”。

### 1 放置要扫描的文档。



有关放置文档的详细信息，请参阅第 64 页的“将文档放置于原稿玻璃板”和第 65 页的“向 ADF 中装入文档”。

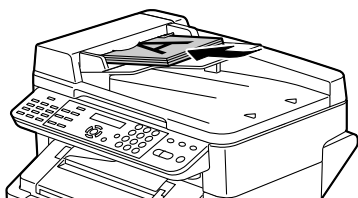
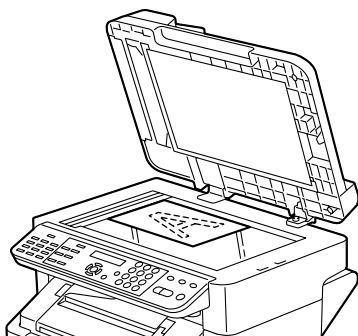

- 2 启动用于扫描的应用程序。
- 3 根据应用程序设置启动扫描仪驱动程序。
- 4 指定所需的扫描仪驱动程序设置。
- 5 单击扫描仪驱动程序中的 **Scan (扫描)** 按钮。



## 扫描仪驱动程序设置

### 原稿大小

指定原稿大小。

### 扫描类型

指定扫描类型。

### 分辨率

指定分辨率。

### 扫描模式

选择**自动**或**手动**。如果选择**手动**，则可以指定**旋转类型**、**亮度 / 对比度**、**锐化**、**曲线**、**级别**、**颜色平衡**和**色调 / 饱和度**的设置。

### 图像大小

显示扫描图像的数据大小。

### 扫描

单击以开始扫描。

### 关于

显示软件版本信息。

### 关闭

单击以关闭扫描仪驱动程序窗口。

### 预览窗口

显示扫描预览。

## **清除**

擦除预览。

## **宽度 / 高度**

显示要扫描区域的宽度和高度。

## **预扫描**

在预览窗口中显示预览。

## **帮助**

显示帮助。

# 扫描到电子邮件基本操作

使用扫描到电子邮件操作时，通过邮件服务器发送文档。



为了执行此操作，必须已经指定了网络设置和电子邮件设置。有关详细信息，请参阅第 30 页的“*NETWORK SETTING*（网络设置）菜单”和第 31 页的“*E-MAIL SETTING*（电子邮件设置）菜单”。

## 使用 ADF 扫描到电子邮件

如果使用 ADF，则可以自动扫描包含多页的原始文档。



请勿装入使用如回形针或订书钉等装订在一起的原始文档。



装入的页数不要超过 50 张；否则可能会发生原始文档误进纸或者损坏文档或机器。



如果原始文档装入不正确，则可能无法按直线方向进纸，或者可能发生原始文档误进纸或损坏文档。



请勿在扫描装入 ADF 的文档时打开 ADF 机盖。

- 1 按 **Scan（扫描）** 键进入扫描模式。
- 2 确保原稿玻璃板上没有文档。
- 3 将文档面朝上堆放在 ADF 文档进纸盘中，并将要发送的第一页放在最上面。
- 4 根据文档大小来调整文档导轨。
- 5 通过下列一种方式指定收件人的电子邮件地址，然后按 **Menu Select（菜单选择）** 键。

- 直接输入
- 使用单键拨号键（包括组拨号）
- 使用快速拨号号码
- 使用电话簿功能



有关指定收件人的详细信息，请参阅第 99 页的“指定收件人”。



通过指定一个 **TO**（收件人）地址和 124 个 **CC**（抄送）地址，总共可以指定 125 个收件人。



按 **Scan（扫描）** 键之后指定的电子邮件地址将被设置为扫描到电子邮件的收件人。

**6** 输入标题（主题），然后按 **Menu Select**（菜单选择）键。



如果不想指定主题行、分辨率和其它设置，请跳至步骤 12。

**7** 输入任何其它收件人的电子邮件地址作为抄送地址，然后按 **Menu Select**（菜单选择）键。



要指定多个抄送地址，请按 **Menu Select**（菜单选择）键输入其它地址。重复步骤 7，直至指定了所有收件人。

**8** 在完成指定其它收件人的地址之后，按 **Menu Select**（菜单选择）键。

**9** 使用 \* 和 ) 键选择颜色模式（GRAY [ 灰度 ] 或 B/W [ 黑白 ]），然后按 **Menu Select**（菜单选择）键。



如果使用 ADF，则不能选择 COLOR（彩色）扫描模式。在这种情况下，请选择 GRAY（灰度）或 B/W（黑白）。

**10** 使用 \* 和 ) 键选择分辨率（150 x 150 dpi、300 x 300 dpi 或 600 x 600 dpi），然后按 **Menu Select**（菜单选择）键。



如果在步骤 9 中选择了 GRAY（灰度）作为扫描模式，则不能选择 600 x 600 dpi 分辨率。



要指定扫描模式的详细设置，如数据格式和压缩编码方法，请按 **Menu Select** 键。有关指定详细设置的信息，请参阅第 102 页的“更改扫描模式设置”。

**11** 使用 \* 和 ) 键选择 ADF。



要更改扫描图像的大小，请按 **Menu Select** 键。

有关更改大小的信息，请参阅第 102 页的“更改扫描图像大小”。

**12** 按 **Start**（开始）键。

扫描开始，然后将扫描数据发送至收件人。



要停止扫描并停止传输，请按 **Stop/Reset**（停止 / 重置）键。此时将显示一则消息，请求确认取消设置。选择 Yes（是），然后按 **Menu Select**（菜单选择）键。



如果要取消排队传输的扫描文档，请从 *Function*（功能）菜单中选择 **CANCEL RESERV.**（取消保留）。有关详细信息，请参阅《*magicolor 2490MF* 传真机用户指南》。









扫描数据不会直接发送至收件人。此外，在完成图像至服务器的传输后，图像被视为已成功发送。



如果无法发送电子邮件，可以打印传输结果报告。有关详细信息，请参阅《*magicolor 2490MF* 传真机用户指南》。

## 使用原稿玻璃板扫描到电子邮件

- 1 按 **Scan (扫描)** 键进入扫描模式。
- 2 从 ADF 中取出所有文档。  
 如果要使用原稿玻璃板扫描，请不要将任何文档装入 ADF。
- 3 提起并打开 ADF 盖板。
- 4 将原始文档面朝下放在原稿玻璃板上，并使文档对齐原稿玻璃板上方和左侧的刻度。
- 5 轻轻关闭 ADF 盖板。  
 如果关闭速度太快，则可能导致文档在原稿玻璃板上移动。
- 6 通过下列一种方式指定收件人的电子邮件地址，然后按 **Menu Select (菜单选择)** 键。
  - 直接输入
  - 使用单键拨号键
  - 使用快速拨号号码
  - 使用电话簿功能  
 有关指定收件人的详细信息，请参阅第 99 页的“指定收件人”。  
 通过指定一个 **TO** (收件人) 地址和 **124** 个 **CC** (抄送) 地址，总共可以指定 **125** 个收件人。  
 按 **Scan (扫描)** 键之后指定的电子邮件地址将被设置为扫描到电子邮件的收件人。
- 7 输入标题 (主题)，然后按 **Menu Select (菜单选择)** 键。
- 8 输入任何其它收件人的电子邮件地址作为抄送地址，然后按 **Menu Select (菜单选择)** 键。  
 要指定多个抄送地址，请按 **Menu Select (菜单选择)** 键输入其它地址。重复步骤 8，直至指定了所有收件人。
- 9 在完成指定其它收件人的地址之后，按 **Menu Select (菜单选择)** 键。
- 10 使用 \* 和 ) 键选择颜色模式 (**COLOR** [彩色]、**GRAY** [灰度] 或 **B/W** [黑白])，然后按 **Menu Select (菜单选择)** 键。

**11** 使用 \* 和 ) 键选择分辨率 (150 x 150 dpi、300 x 300 dpi 或 600 x 600 dpi)，然后按 **Menu Select (菜单选择)** 键。



如果在步骤 10 中选择了 **COLOR (彩色)** 或 **GRAY (灰度)** 作为扫描模式，则不能选择 **600 x 600 dpi** 分辨率。



要指定扫描模式的详细设置，如数据格式和压缩编码方法，请按 **Menu Select (菜单选择)** 键。

有关指定详细设置的信息，请参阅第 102 页的“更改扫描模式设置”。

**12** 按 **Menu Select (菜单选择)** 键。

扫描开始。



要更改扫描图像的大小，请在按 **Start (开始)** 键之前按 **Menu Select (菜单选择)** 键。

有关更改大小的信息，请参阅第 102 页的“更改扫描图像大小”。

**13** 如果扫描的文档包含多页，则当出现消息 **NEXT PAGE? (下一页?)** 时，请将下一页放置在原稿玻璃板上，然后按 **Menu Select (菜单选择)** 键。

— 重复步骤 14，直至扫描了文档中的所有页面。

**14** 按 **Start (开始)** 键。

传输开始。



要停止扫描并停止传输，请按 **Stop/Reset (停止/重置)** 键。此时将显示一则消息，请求确认取消设置。选择 **Yes (是)**，然后按 **Menu Select (菜单选择)** 键。



如果要取消排队传输的扫描文档，请从 **Function (功能)** 菜单中选择 **CANCEL RESERV. (取消保留)**。有关详细信息，请参阅《*magicolor 2490MF* 传真机用户指南》。



扫描数据不会直接发送至收件人。此外，在完成图像至服务器的传输后，图像被视为已成功发送。



如果无法发送电子邮件，可以打印传输结果报告。有关详细信息，请参阅《*magicolor 2490MF* 传真机用户指南》。

# 指定收件人

可以通过以下任何一种方式指定收件人。

- 直接输入：直接输入电子邮件地址。
- 使用单键拨号键：指定已注册了单键拨号键的收件人。
- 使用快速拨号号码：指定已注册了快速拨号号码的收件人。
- 使用电话簿功能：列出或搜索已注册为单键拨号键或快速拨号号码的收件人，然后选择一个收件人。

## 直接输入电子邮件地址

1 使用数字小键盘键入收件人的电子邮件地址。

 有关输入 / 编辑可以输入的文本和字符的详细信息，请参阅《*magicolor 2490MF* 传真机用户指南》。

 要清除输入的电子邮件地址，请按住 **Cancel/C (取消 / 清除)** 键大约一秒钟，或按 **Stop/Reset (停止 / 重置)** 键。

## 使用单键拨号键

如果已经为收件人注册了单键拨号键，则只需按下已设置的单键拨号键即可输入该收件人的电子邮件地址。

 收件人必须已经事先通过一键拨号键进行了注册。有关详细信息，请参阅《*magicolor 2490MF* 传真机用户指南》。

1 按下所需的单键拨号键。

 按下用组拨号收件人设置的单键拨号键可以将一封电子邮件发送至多个收件人。

如果是在指定 **TO** (收件人) 地址的屏幕上选择了用组拨号收件人设置的单键拨号键，则包含在组拨号中的所有电子邮件地址会添加到 **TO** (收件人) 地址中。如果是在指定 **CC** (抄送) 地址的屏幕中选择的，则所有地址会添加到 **CC** (抄送) 地址中。

 如果选择的收件人不正确，请按 **Cancel/C (取消 / 清除)** 键。

 如果所按的单键拨号键没有注册电子邮件地址，则会出现消息 **NOT E-MAIL ADDRESS** (没有电子邮件地址)。此外，如果所按的单键拨号键尚未注册为某位收件人，则会出现消息 **"NOT REGISTERED!"** (尚未注册!)。请按下已注册了电子邮件地址的单键拨号键。

## 使用快速拨号功能

如果收件人是通过快速拨号键进行注册的，则只需按快速拨号号码键，就可以拨打收件人的传真号。



收件人必须已经事先通过快速拨号进行了注册。有关详细信息，请参阅《*magicolor 2490MF* 传真机用户指南》。

- 1 按 **Speed Dial** (快速拨号) 键。
- 2 使用小键盘输入用所需收件人设置的 3 位数快速拨号号码。

收件人姓名将显示在消息窗口中。



如果选择的收件人不正确，请按 **Cancel/C** (取消/清除) 键。



如果没有为输入的快速拨号号码注册电子邮件地址，则会出现消息 **NOT E-MAIL ADDRESS** (没有电子邮件地址)。此外，如果所输入的快速拨号号码尚未注册为某位收件人，则会出现消息“**NOT REGISTERED!**” (尚未注册!)。请输入已经注册了电子邮件地址的快速拨号号码。

## 使用电话簿的列表功能

如果已经为收件人注册了单键拨号键或快速拨号号码，则可以使用电话簿的列表或搜索功能找到该收件人。

按照下面所述的步骤使用电话簿的列表功能进行搜索。





- 1 按两次 **Speed Dial** (快速拨号) 键。
- 2 使用 \* 和 ) 键选择 **LIST** (列表)，然后按 **Menu Select** (菜单选择) 键。  
将显示已注册了电子邮件地址的单键拨号键和快速拨号号码列表。
- 3 使用 + 和 , 键选择所需的收件人。
- 4 按 **Menu Select** (菜单选择) 键。



## 使用电话簿的搜索功能

如果已经为收件人注册了单键拨号键和快速拨号号码，则可以使用电话簿的列表或搜索功能找到该收件人。

按照下面所述的步骤使用电话簿的搜索功能进行搜索。

- 1 按两次 **Speed Dial (快速拨号)** 键。
- 2 使用 \* 和 ) 键选择 **SEARCH (搜索)**，然后按 **Menu Select (菜单选择)** 键。  
将显示一个屏幕，用于输入要搜索的文本。
- 3 使用小键盘输入为所需收件人设置的姓名前几个字符。  
 输入在单键拨号键或快速拨号号码中设置的姓名。有关输入文本的详细信息，请参阅《*magicolor 2490MF* 传真机用户指南》。  
 输入的文本长度最多可为 10 个字符。
- 4 按 **Menu Select (菜单选择)** 键。  
将显示以步骤 3 中输入的文本开头的名称数量。  
 如果没有以输入的文本开头并用单键拨号键或快速拨号号码设置的名称，则显示 (0)，然后会显示用于输入搜索文本的屏幕。
- 5 要从显示的搜索结果中选择收件人，请跳至步骤 7。  
或者  
要更进一步缩小搜索结果的范围，请按 **Menu Select (菜单选择)** 键，然后输入更多的搜索文本。
- 6 按 **Menu Select (菜单选择)** 键。
- 7 使用 + 和 , 键选择所需的收件人。  
 如果所需的收件人姓名没有出现在搜索结果中，请按两次 **Clear/C (清除/取消)** 键返回到用于输入搜索文本的屏幕，然后尝试搜索其它文本。
- 8 按 **Menu Select (菜单选择)** 键。

## 更改扫描模式设置

可以从选择分辨率的屏幕中更改扫描模式设置，如数据格式和压缩编码方法。如果没有更改设置，则将使用默认扫描模式设置发送扫描数据。



有关更多的详细信息，请参阅《*magicolor 2490MF* 传真机用户指南》。

- 1 使用 \* 和 ) 键选择颜色模式，然后按 **Menu Select (菜单选择)** 键。
- 2 使用 \* 和 ) 键选择分辨率 (150 x 150 dpi、300 x 300 dpi 或 600 x 600 dpi)，然后按 ) 键。

将会显示选择数据格式的屏幕。

- 3 使用 \* 和 ) 键选择电子邮件附件的数据格式 (TIFF 或 PDF)，然后按 ) 键。



PDF 数据可在 *Adobe Acrobat Reader* 中打开。



使用 *Color* (彩色) 或 *Gray* (灰度) 设置扫描过的图像的 TIF 文件无法使用 *Windows Picture and FAX Viewer* 打开，该程序是内含在 *Windows XP* 中的标准组件。这些文件可以在图像处理应用程序中打开，例如 *PhotoShop*、*Microsoft Office Document Imaging* 或 *ACDsee*。



要取消设置，请按 **Cancel/C (取消/清除)** 键。将会再次显示选择颜色模式的屏幕。



要退出更改扫描模式设置，请按 **Start (开始)** 键。



如果在步骤 1 中为颜色模式选择了 *GRAY* (灰度) 或 *COLOR* (彩色)，则不会显示步骤 4 和 5 中的屏幕。

- 4 使用 \* 和 ) 键调整要扫描文档的密度，然后按 ) 键。
- 5 使用 \* 和 ) 键选择压缩编码方法 (MH、MR 或 MMR)。
- 6 指定了设置后，按 + 键，直至显示选择分辨率的屏幕。

## 更改扫描图像大小

可以从选择文档模式的屏幕中更改扫描图像大小设置。

- 1 在选择文档模式 (ADF 或 BOOK) 的屏幕中按 ) 键。
- 2 使用 \* 和 ) 键选择扫描大小，然后按 **Menu Select (菜单选择)** 键。再次显示文档模式选择屏幕。



要取消设置，请按 **Cancel/C (取消/清除)** 键。将会再次显示选择文档模式的屏幕。

---

**更换耗材**

---

**8**

# 更换碳粉盒

## 备注

---

**如果不按照本手册中的说明执行操作，可能会导致您的保修权利失效。**

---

打印机使用四个碳粉盒：黑色、黄色、品红色和青色。请小心处理碳粉盒，以免将碳粉溅到打印机内部或自己身上。



打印机中只能安装新碳粉盒。如果安装了用过的碳粉盒，则指示灯消息将不会清除。



碳粉是无毒的。如果将碳粉弄到皮肤上，请用冷水和温和的肥皂清洗。如果衣服上沾有碳粉，请尽量将其轻轻掸去。如果衣服上有残留的碳粉，请使用冷水（不用热水）清洗掉。



## 小心

**如果碳粉进入眼睛，请立即用冷水冲洗并就医。**

---



有关回收碳粉盒的信息，请访问以下网址。

美国：<http://printer.konicaminolta.com/products/recycle/index.asp>

欧洲：<http://printer.konicaminolta.com>

## 备注

---

**请勿使用重新填充或未认可的碳粉盒。因使用重新填充或未认可的碳粉盒造成的任何打印机损坏或质量问题均不能保修。技术支持不会对以上问题的修复提供任何帮助。**

---

更换碳粉盒时，请参考下表。为获得最佳打印质量和性能，请使用适用于特定打印机类型并获得认可的 KONICA MINOLTA 碳粉盒，如下表所示。打开引擎盖，您可以在打印机内的耗材订购标签上找到打印机类型和碳粉盒部件号。

打印机类型	打印机部件号	碳粉盒类型	碳粉盒部件号
AM	5250225-100	标准容量碳粉盒 — 黄色 (Y)	1710587-001
		标准容量碳粉盒 — 品红色 (M)	1710587-002
		标准容量碳粉盒 — 青色 (C)	1710587-003
		大容量碳粉盒 — 黑色 (K)	1710587-004
		大容量碳粉盒 — 黄色 (Y)	1710587-005
		大容量碳粉盒 — 品红色 (M)	1710587-006
		大容量碳粉盒 — 青色 (C)	1710587-007
EU	5250225-200	标准容量碳粉盒 — 黄色 (Y)	1710589-001
	5250225-400	标准容量碳粉盒 — 品红色 (M)	1710589-002
		标准容量碳粉盒 — 青色 (C)	1710589-003
		大容量碳粉盒 — 黑色 (K)	1710589-004
		大容量碳粉盒 — 黄色 (Y)	1710589-005
		大容量碳粉盒 — 品红色 (M)	1710589-006
		大容量碳粉盒 — 青色 (C)	1710589-007
AP	5250225-350	标准容量碳粉盒 — 黄色 (Y)	1710590-001
		标准容量碳粉盒 — 品红色 (M)	1710590-002
		标准容量碳粉盒 — 青色 (C)	1710590-003
		大容量碳粉盒 — 黑色 (K)	1710590-004
		大容量碳粉盒 — 黄色 (Y)	1710590-005
		大容量碳粉盒 — 品红色 (M)	1710590-006
		大容量碳粉盒 — 青色 (C)	1710590-007
GC	5250225-600	标准容量碳粉盒 — 黄色 (Y)	1710599-001
		标准容量碳粉盒 — 品红色 (M)	1710599-002
		标准容量碳粉盒 — 青色 (C)	1710599-003
		大容量碳粉盒 — 黑色 (K)	1710599-004
		大容量碳粉盒 — 黄色 (Y)	1710599-005
		大容量碳粉盒 — 品红色 (M)	1710599-006
		大容量碳粉盒 — 青色 (C)	1710599-007

### 碳粉盒保管注意事项:

- 除非准备安装，否则始终将碳粉盒保存在包装中。
- 将碳粉盒放在荫凉、干燥、遮光处（避免过热）。

最高存放温度为  $35^{\circ}\text{C}$  ( $95^{\circ}\text{F}$ )，最大存放湿度为 85%（不冷凝）。如果将碳粉盒从荫凉的地方移至温暖潮湿的地方，可能会出现冷凝，从而降低打印质量。请将碳粉盒在新环境中放置大约一小时后再使用。

- 存放和处理碳粉盒时应保持水平。

请勿竖直或侧面着地存放碳粉盒，也不要倒置存放碳粉盒，否则碳粉盒内的碳粉可能会结块或分布不均匀。

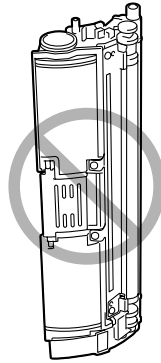

- 使碳粉盒远离烟雾剂等含盐分的空气和腐蚀性气体。

## 更换碳粉盒

### 备注

更换碳粉盒时，小心不要溅出碳粉。如果碳粉溅出，请立即用柔软的干布擦去。

当碳粉盒中的碳粉用尽时，消息 X TONER EMPTY (X 碳粉用尽) 和 CHANGE X TONER (更换 X 碳粉盒) (其中 X 表示碳粉的颜色) 将会交替出现。请遵循以下步骤更换碳粉盒。

**1** 检查显示屏，查看哪种颜色的碳粉用尽。  
下面以更换青色碳粉盒为例，说明更换碳粉盒的步骤。

**2** 按 **TC Change (更换碳粉盒)** 键。

消息 *REPLACE MODE* (更换模式) 和 *CHANGE C TONER* (更换青色碳粉) 将会交替出现，移动青色碳粉盒使之可更换。



按一次 **TC Change (更换碳粉盒)** 键，使青色碳粉盒移动到可以更换的位置。每多按一次 **TC Change (更换碳粉盒)** 键，将使黑色、黄色和品红色碳粉盒依次移动到可以更换的位置。

**3**

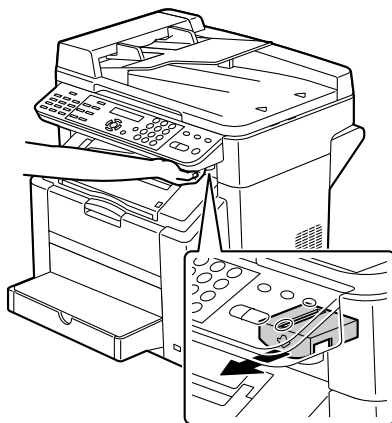



如果 ADF 已打开，扫描仪部件将无法释放。请先轻轻关闭 ADF，然后释放扫描仪部件。

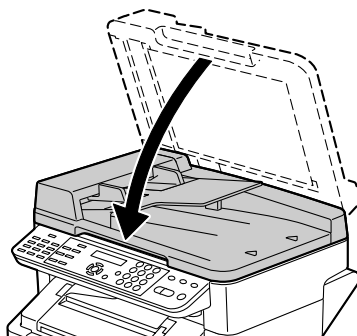

4



小心不要触摸扫描仪部件背面的圆盘。

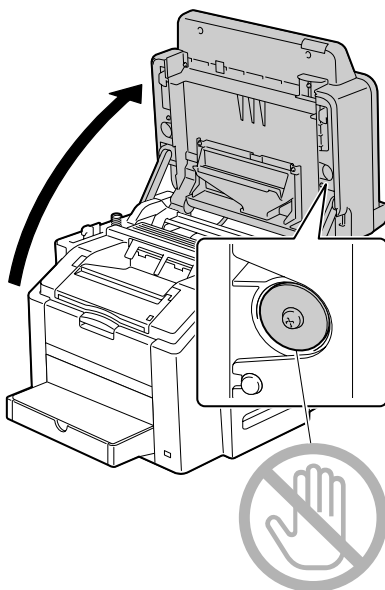



5



切勿触摸传送带。

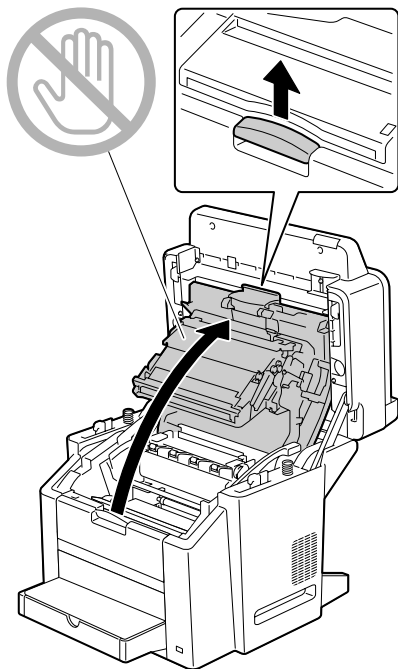

如果出纸槽中有纸张，请取出纸张。



打开引擎盖之前，请确保合上出纸槽。

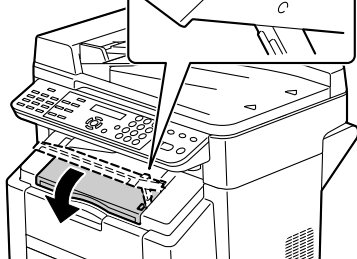
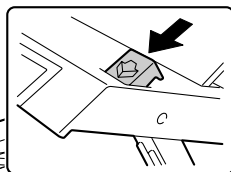
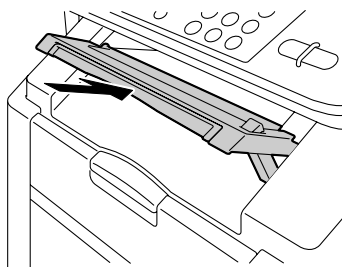

6



从手柄颜色或手柄上的字母可以辨别碳粉盒的颜色。C (青色)、M (品红色)、Y (黄色) 和 K (黑色)。

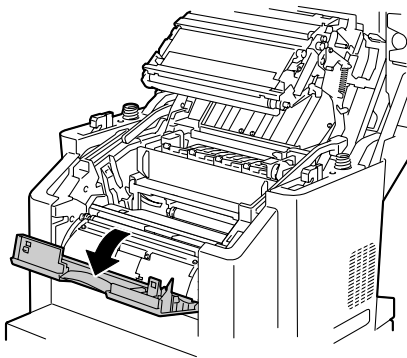

7



请勿手动旋转碳粉盒传送带。此外，请勿强行旋转传送带，否则可能损坏传送带。

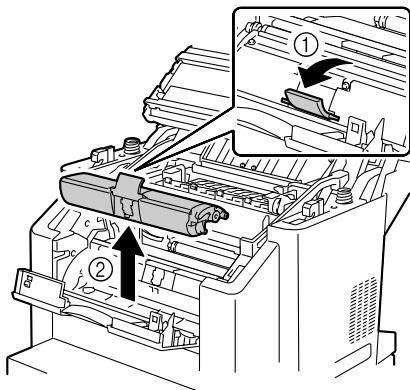

## 备注

请根据当地规定处理空碳粉盒。请勿焚烧碳粉盒。

8



摇动碳粉盒之前，请确保已盖紧碳粉辊保护盖。

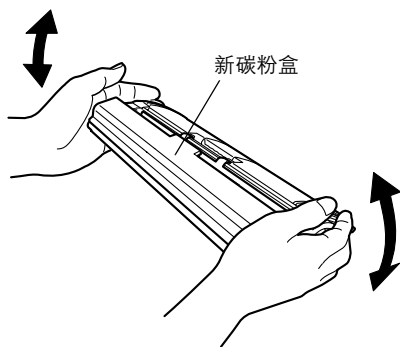

9

 切勿触摸或刮擦碳粉辊。

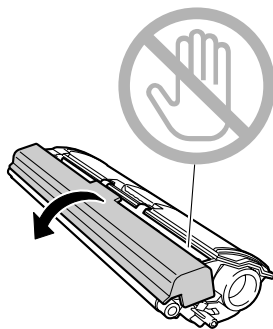

10

 插入碳粉盒之前，请确保要安装的碳粉盒的颜色与碳粉盒传送带上的标签颜色相同。

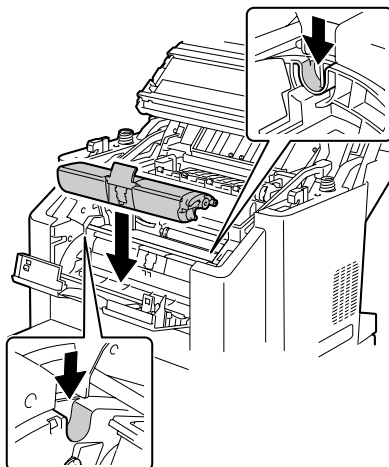

11

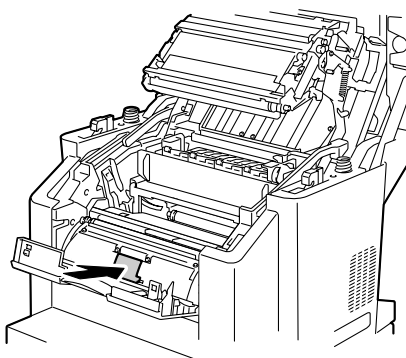

12



合上引擎盖之前，请确保先合上前盖。引擎盖合上之后，前盖将无法合上。

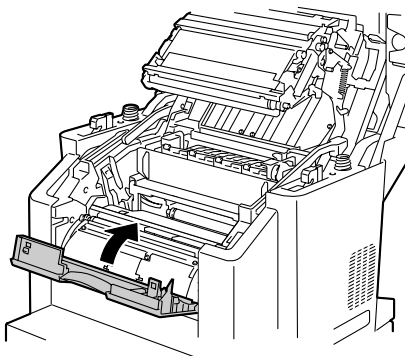

13

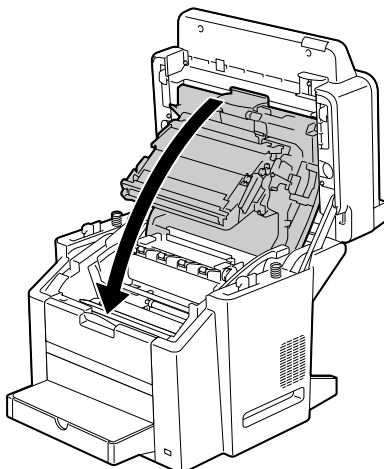

14



扫描仪部件关闭时，黑色碳粉盒将自动移动到可以更换的位置。此时，每按一次 **TC Change (更换碳粉盒)** 键，黄色和品红色碳粉盒将依次移动到可以更换的位置。

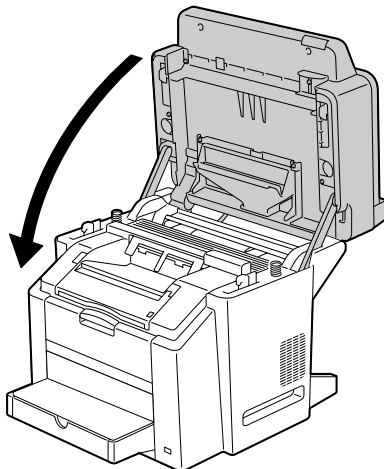

## 15 按 Stop/Reset (停止/重置) 键。

消息将会从消息窗口中擦除，打印机将重置以便继续打印。



如果扫描仪部件合上 30 秒后没有执行任何操作，则打印机将自动重置以便可打印。



更换碳粉盒之后，打印机必须完成校准周期（不超过 2 分钟）。如果在打印机复位完成之前打开机盖，校准将停止，并在机盖关闭后重新开始校准。

## 更换感光鼓墨盒

当感光鼓墨盒达到其使用寿命时，消息 DRUM LIFE END（感光鼓达到使用寿命）和 CHANGE DRUM（更换感光鼓）将会交替出现。请遵循以下步骤更换感光鼓墨盒。

1

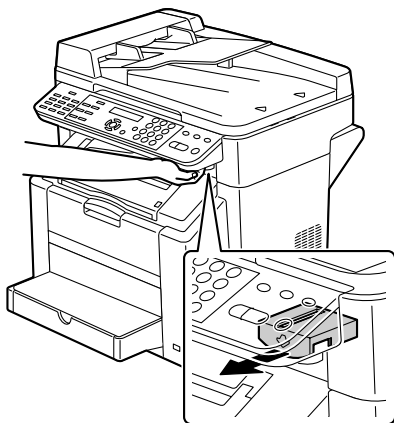

如果 ADF 已打开，扫描仪部件将无法释放。请先轻轻关闭 ADF，然后释放扫描仪部件。

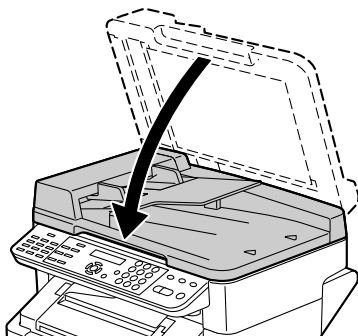

2



小心不要触摸扫描仪部件背面的圆盘。

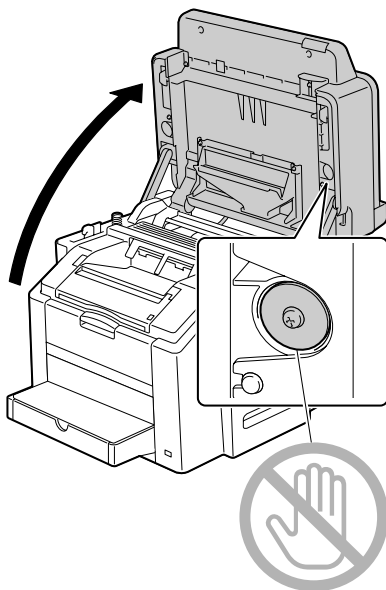

3



切勿触摸传送带。

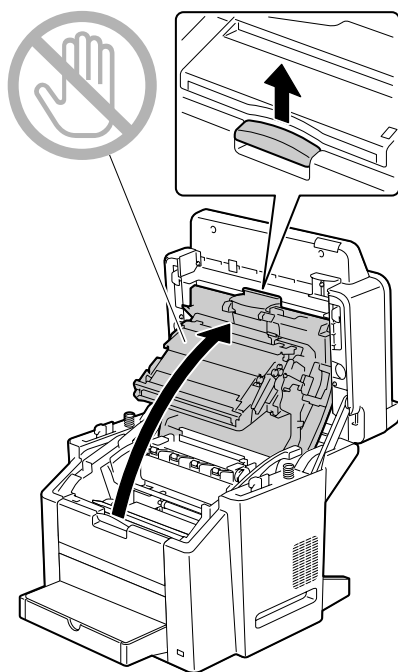



如果出纸槽中有纸张，请取出纸张。



打开引擎盖之前，请确保合上出纸槽。

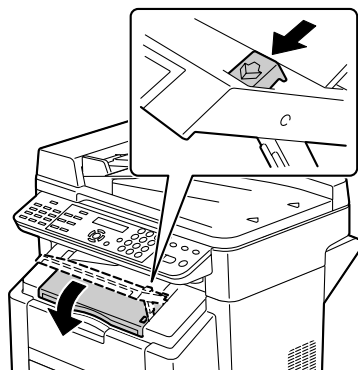
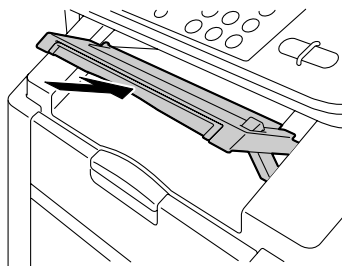

4

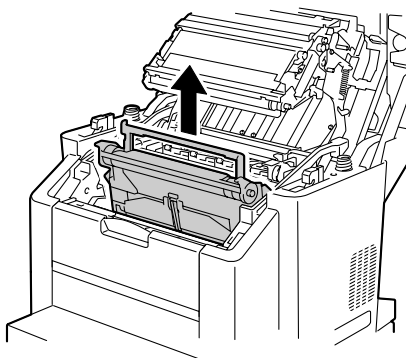

### 备注

请根据当地规定处理用过的感光鼓墨盒。请勿焚烧感光鼓墨盒。



5



切勿触摸感光鼓墨盒上的  
OPC 感光鼓。

新感光鼓墨盒

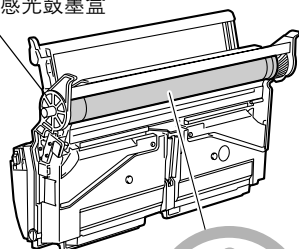

6

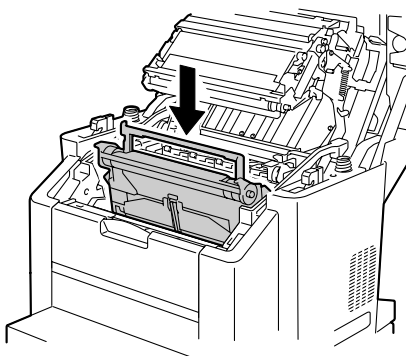

7

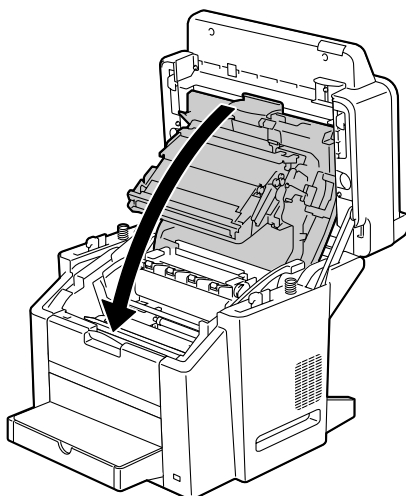

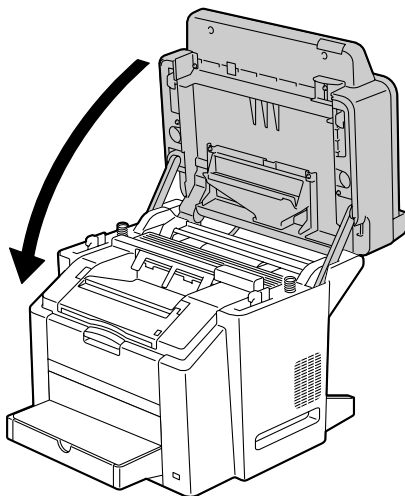

更换碳粉盒之后，打印机必须完成校准周期（不超过 2 分钟）。如果在打印机复位完成之前打开机盖，校准将停止，并在机盖关闭后重新开始校准。

---

**维护**

---

**9**

## 维护打印机



### 小心

**请仔细阅读所有注意事项和警告标签，确保遵循其中所有说明。这些标签位于打印机盖的内侧以及打印机机身的内部。**

操作打印机时一定要小心谨慎以便延长其使用寿命。如果违反操作规程，则可能会损坏打印机并使您的保修权利失效。如果打印机内外布满灰尘并残存有纸屑，会影响打印机的性能和打印质量，因此应定期清洁打印机。请紧记以下指导原则。



### 警告！

**清洁之前，请关闭打印机电源、拔下电源线并断开接口电缆。请勿将水或清洁剂溅入打印机，否则将损坏打印机并可能造成电击。**



### 小心

**定影器的温度较高。打开引擎盖后，定影器的温度将逐渐下降（等待一小时）。**



- 在清洁打印机内部或取出误进纸张时，一定要小心，因为定影器和其它内部部件的温度可能非常高。
- 请勿在打印机的顶部放置任何物体。
- 使用软布清洁打印机。
- 切勿直接在打印机表面喷洒清洁剂。喷洒时清洁剂可能会通过打印机的通气孔渗入打印机，进而损坏内部电路。
- 避免使用研磨性或腐蚀性的溶液或者包含溶剂的溶液（如酒精和苯）清洁打印机。
- 务必在打印机不显眼的小块区域上试验要使用的清洁剂（例如，中性清洁剂），以检验其性能。
- 切勿使用锋利或粗糙的清洁器具，例如，金属丝或塑料清洁垫。
- 务必轻轻关闭打印机盖。切勿将打印机置于振动源附近。
- 使用之后不要立即盖上打印机，而应关闭打印机电源并等其逐渐冷却。
- 请勿将打印机机盖长时间置于打开状态，特别是在光照良好的地方，因为亮光可能会损坏感光鼓墨盒。
- 请勿在打印期间打开打印机盖。

- 请勿在打印机上敲打纸堆。
- 请勿润滑或拆卸打印机。
- 请勿倾斜打印机。
- 请勿触摸电触点、传动装置或激光设备。否则，可能会损坏打印机并影响打印质量。
- 在出纸槽中尽量少装纸张。如果纸张堆得过高，打印机可能会出现误进纸现象并弄卷大量纸张。
- 抬起打印机进行移动时，一定要有两个人。  
请保持打印机水平以免碳粉溢出。
- 抬起打印机时，请握住图中所示的区域。

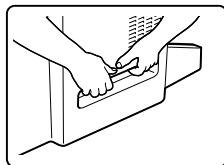

请勿将打印机与纸盘 2 同时抬起。

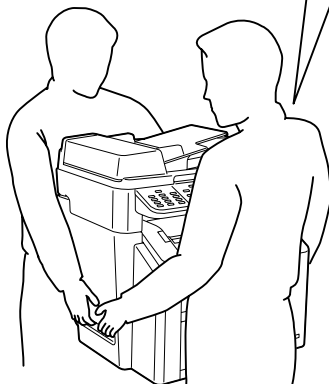

- 如果将碳粉弄到皮肤上，请用冷水和温和的肥皂清洗。



**小心**

**如果碳粉进入眼睛，请立即用冷水冲洗并就医。**

- 确保在插入打印机插头之前，已将清洁期间取下的任何部件放回原处。

# 清洁打印机



**小心**

**在清洁打印机之前，请务必关闭打印机电源并拔下电源线。**



只能使用柔软的干布进行清洁。

## 外部

### 控制面板

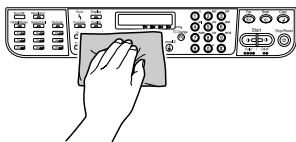

### 通风窗

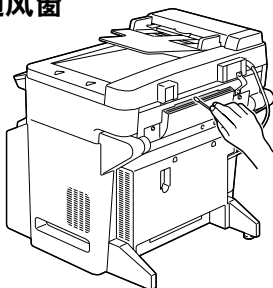

### 打印机外部

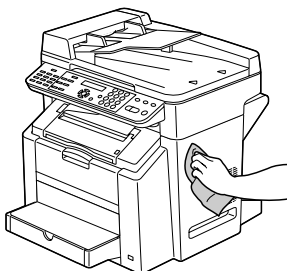

### 过滤器

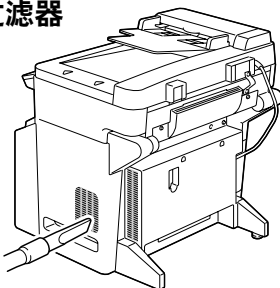

### 原稿玻璃板

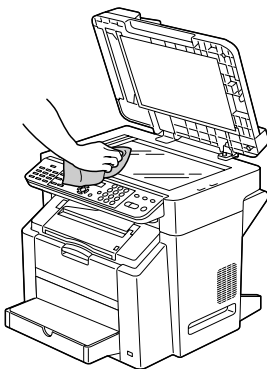

### 原稿盖衬垫

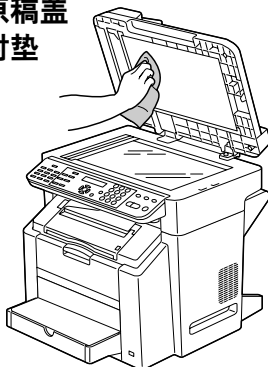

## 内部

### 清洁进纸辊和激光透镜

#### 1

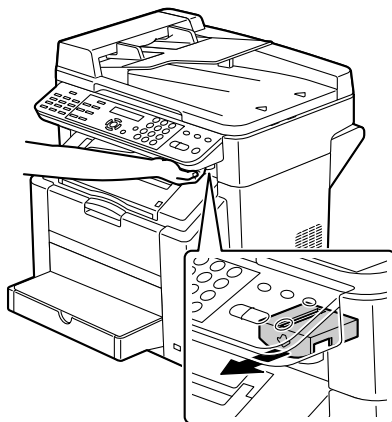

如果 ADF 已打开，扫描仪部件将无法释放。请先轻轻关闭 ADF，然后释放扫描仪部件。

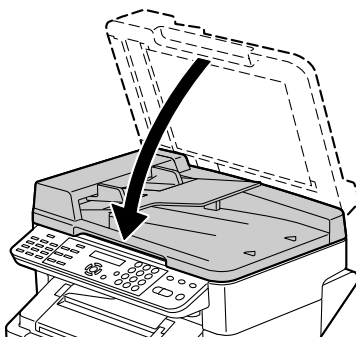

2



小心不要触摸扫描仪部件背面的圆盘。

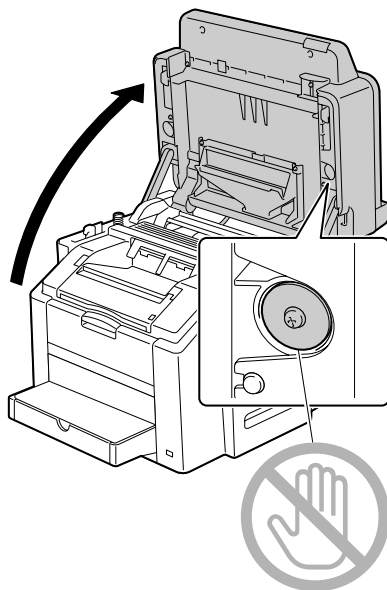

3



切勿触摸传送带。

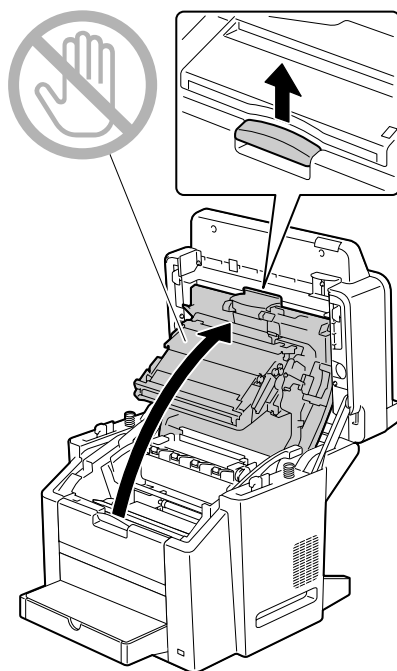



 如果出纸槽中有纸张，请取出纸张。

 打开引擎盖之前，请确保合上出纸槽。

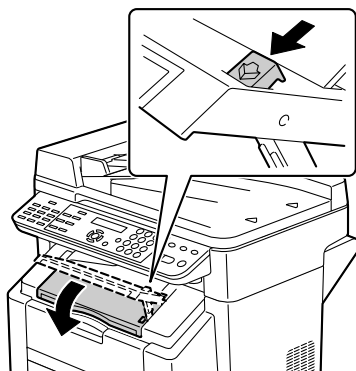
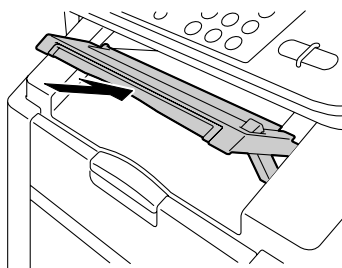

4

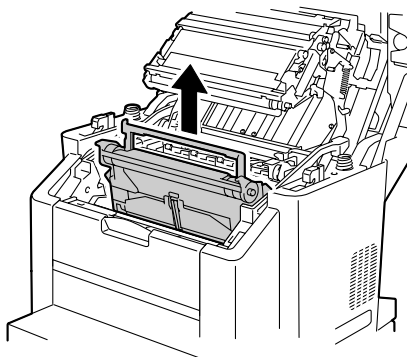

## 备注

如右图所示放置取出的感光鼓墨盒。确保感光鼓墨盒保持水平，并放置在清洁的地方。请勿将感光鼓墨盒取出超过 15 分钟，也不要将取出的感光鼓墨盒暴露在直射光线（如阳光）下。

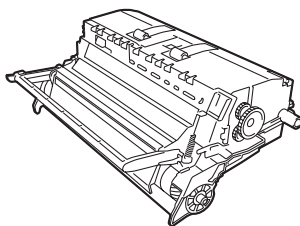

## 5

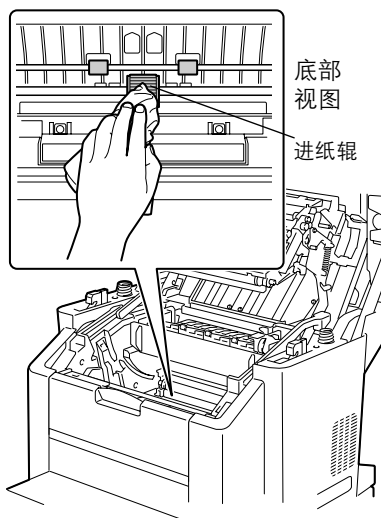

6

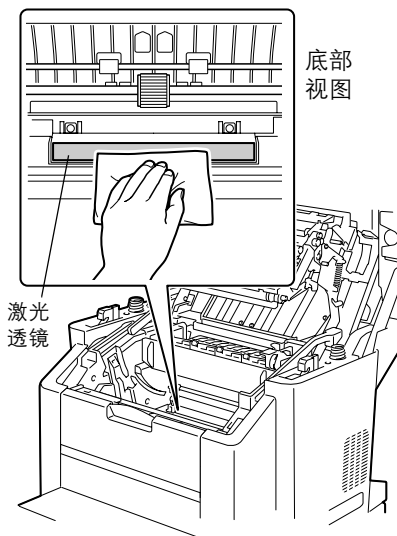

7

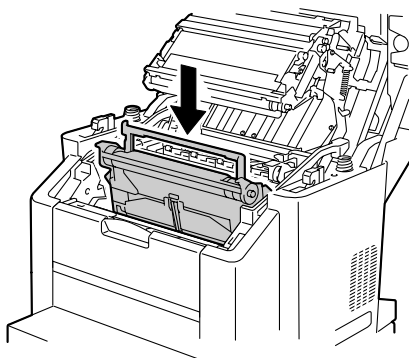

8

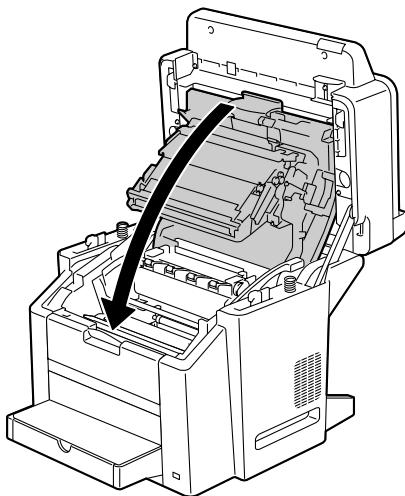

9

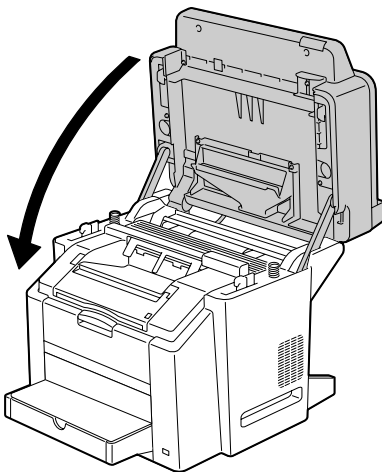

## 清洁双面打印选件的进纸辊

1

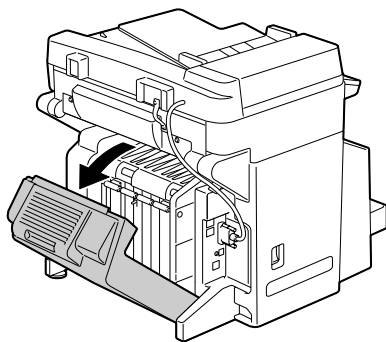

2

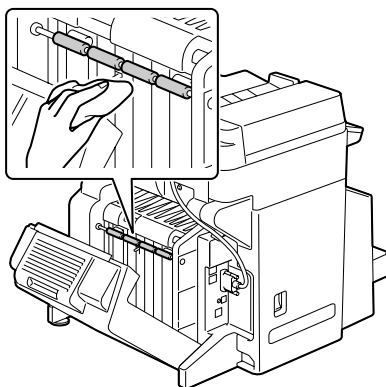

3

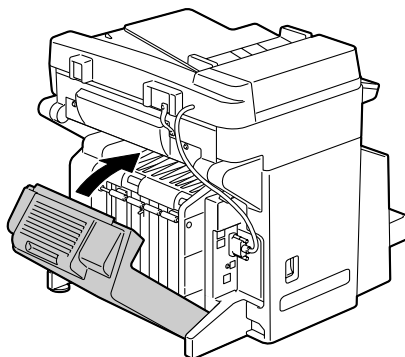

## 清洁纸盘 2 的进纸辊

1

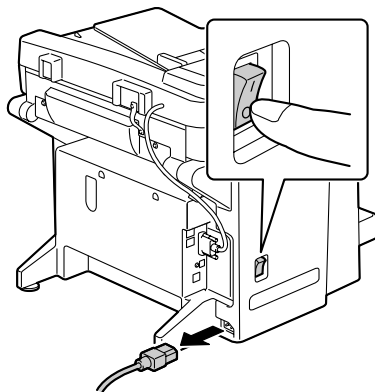

2

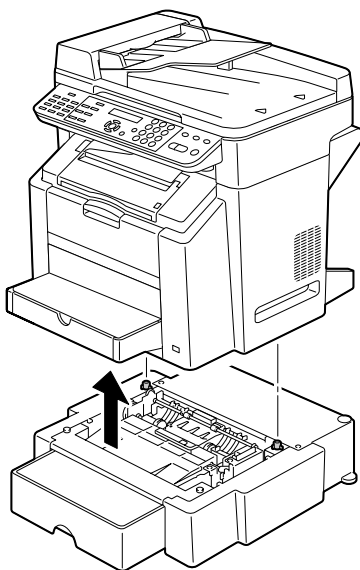

3

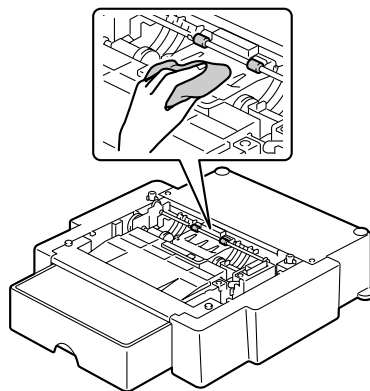

4

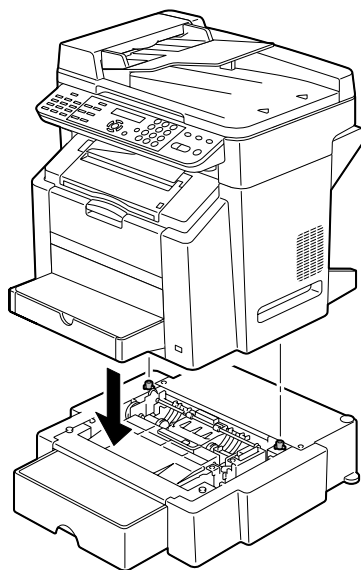

## 清洁 ADF 的进纸辊

1

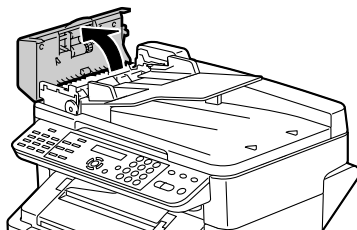

2

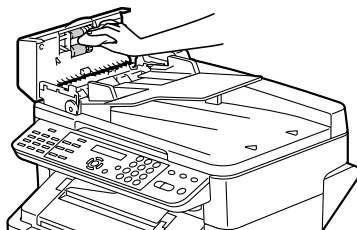

3

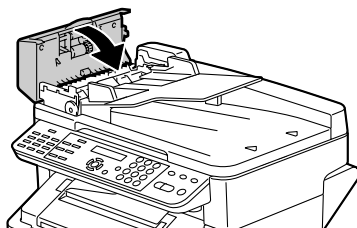



# 存放打印机

## 备注

如果长时间不使用打印机，则存放打印机时请将定影器分离杆尽可能向后移。

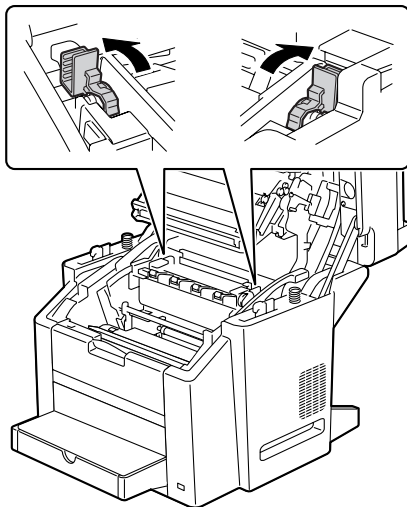



---

**故障排除**

---

**10**

## 简介

本章提供的信息旨在帮助您解决可能遇到的打印机问题，或者至少指导您了解求助的方向。

防止误进纸	第 137 页
了解纸张路径	第 138 页
清除误进纸	第 138 页
解决误进纸问题	第 153 页
解决其它问题	第 155 页
解决打印质量问题	第 160 页
状态、错误和服务消息	第 165 页

# 防止误进纸

## 请确保 ...

纸张符合打印机规格。

纸张平整，特别是前导端。

打印机放置在坚硬、平坦、水平的表面上。

在远离湿气的干燥处保存纸张。

打印明信片时将出纸槽水平放置。

打印之后立即从出纸槽中取出透明胶片，防止静电堆积。

每次放入纸张后，调整纸盘 1 的纸张导板（导板调整不当，可能导致打印质量下降、误进纸或打印机损坏）。

将纸张打印面向上装入纸盘（许多制造商会在包装纸末端印制标明打印面的箭头）。

## 避免 ...

纸张折叠、打皱或过于卷曲。

二次进纸（取出纸张，扇形散开纸张，以免纸张粘在一起）。

扇形散开透明胶片，因为这样会产生静电。

在纸盘中一次装入多种类型 / 尺寸 / 重量的纸张。

纸盘超量装载。

出纸槽超量装载（出纸槽可以容纳 100 页纸张—如果一次堆积纸张超过 100 页，则可能发生误进纸）。

出纸槽盛放过多的透明胶片。

# 了解纸张路径

了解纸张路径将有助于您寻找误进纸位置。

1. ADF 进纸辊
2. 文档进纸盘
3. 文档出纸盘
4. 定影器
5. 双面打印选件
6. 纸盘 2 (可选)
7. 纸盘 1
8. 碳粉盒传送带
9. 感光鼓墨盒
10. 传送带部件
11. 出纸槽

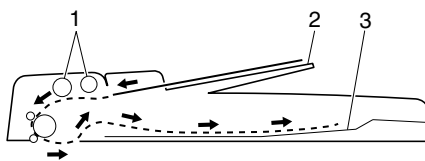

文档路径 (前视图)

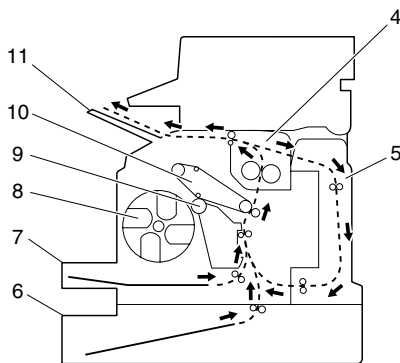

纸张路径 (侧视图)

## 清除误进纸

为避免损坏，请轻轻取出误进纸，不要撕破纸张。任何残留在打印机中的纸张，不论大小，都可能阻塞纸张路径并导致误进纸。不要将误进的纸张再次装入。

### 备注

图像在定影过程之前不会固定到纸张上。如果触摸打印表面，碳粉可能会粘在手上。因此，取出误进纸时，注意不要触及打印表面。确保不要将碳粉溅入打印机内部。



### 小心

未定影的碳粉可能会弄脏手、衣物或其它接触到的东西。如果衣服上沾有碳粉，请尽量将其轻轻掸去。如果衣服上有残留的碳粉，请使用冷水（不用热水）清洗掉。如果将碳粉弄到皮肤上，请用冷水和温和的肥皂清洗。



## 小心

**如果碳粉进入眼睛，请立即用冷水冲洗并就医。**

如果清除误进纸后，消息窗口中仍旧显示误进纸信息，请打开引擎盖然后关闭，以清除误进纸消息。

### 误进纸消息和清除步骤

误进纸消息	参考页
PAPER MISFEED (误进纸) ↕ (交替显示) OPEN FRONT COVER (打开前盖)	第 140 页
卡纸 ↕ (交替显示) OPEN FRONT COVER (打开前盖)	第 140 页
卡纸 ↕ (交替显示) OPEN DUPLEX COVER (打开双面打印机盖)	第 150 页
ORIGINAL DOC. JAM (原始文档卡纸) ↕ (交替显示) OPEN DOC. FEED COVER (打开文档进纸盖)	第 151 页

## 清除打印机中的误进纸

1

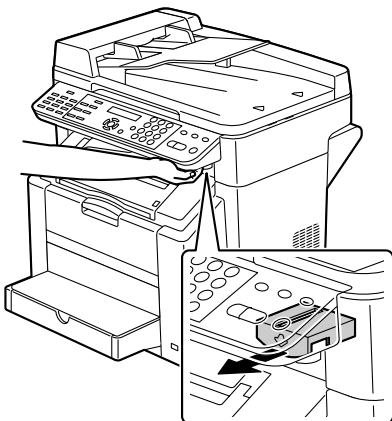

如果 ADF 已打开，扫描仪部件将无法释放。请先轻轻关闭 ADF，然后释放扫描仪部件。

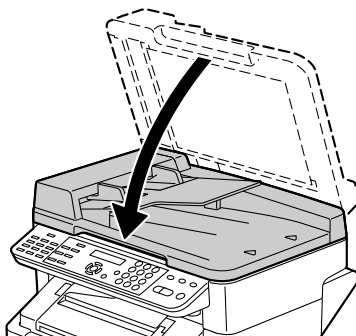



2



小心不要触摸扫描仪部件背面的圆盘。

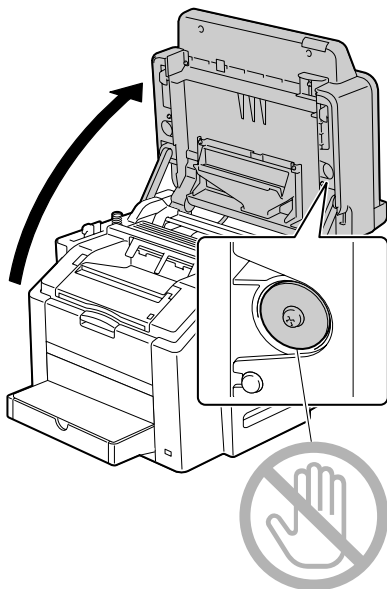

3



切勿触摸传送带。

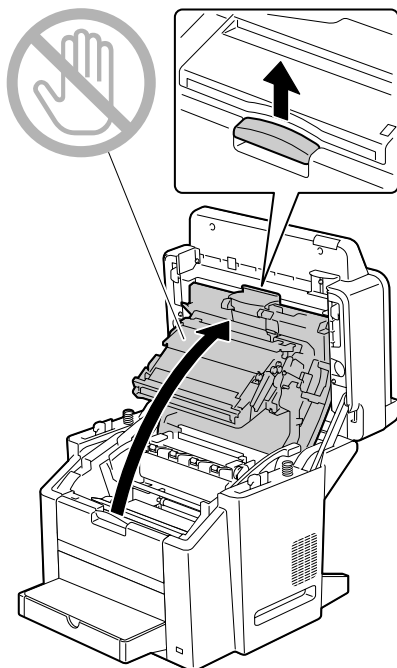



如果出纸槽中有纸张，请取出纸张。



打开引擎盖之前，请确保合上出纸槽。

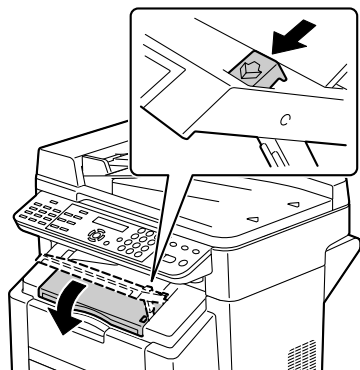
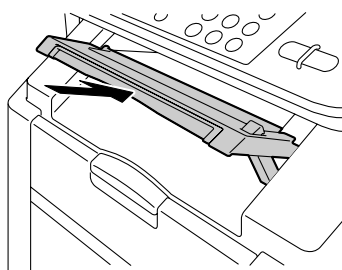

4

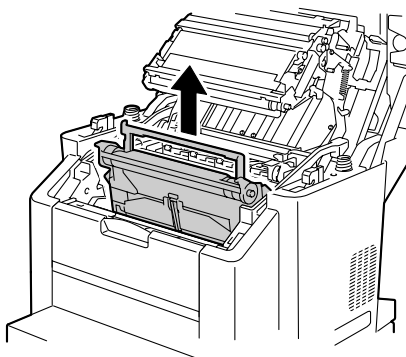

## 备注

如右图所示放置取出的感光鼓墨盒。确保感光鼓墨盒保持水平，并放置在清洁的地方。请勿将感光鼓墨盒取出超过 15 分钟，也不要将取出的感光鼓墨盒暴露在直射光线（如阳光）下。

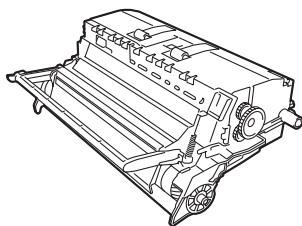

5

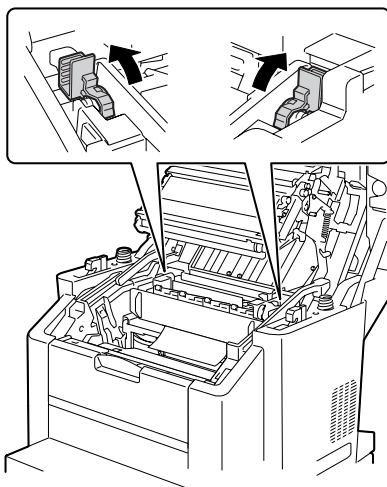

6



请务必按照图中所示的送纸方向取出误进纸。

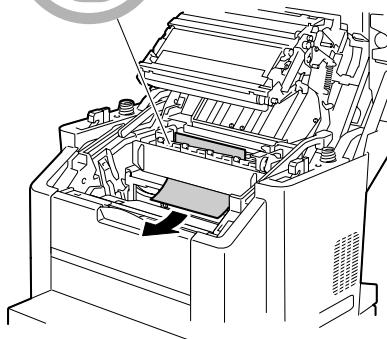

7

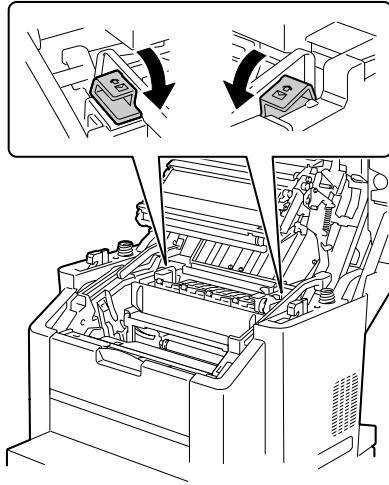

8

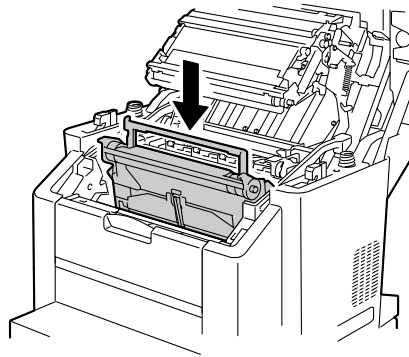

9

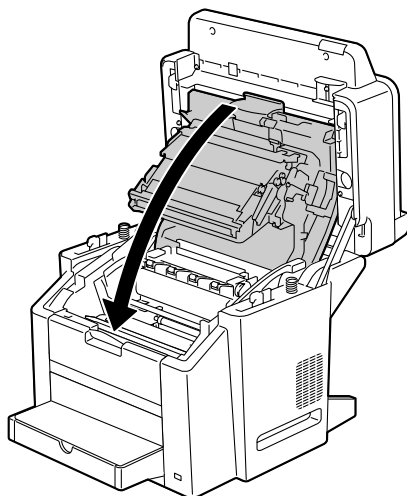

10

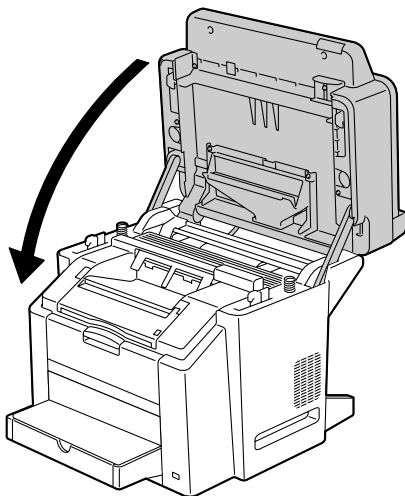

11

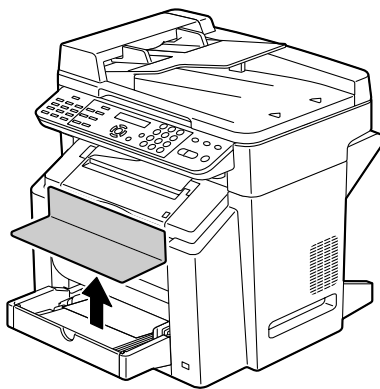

12

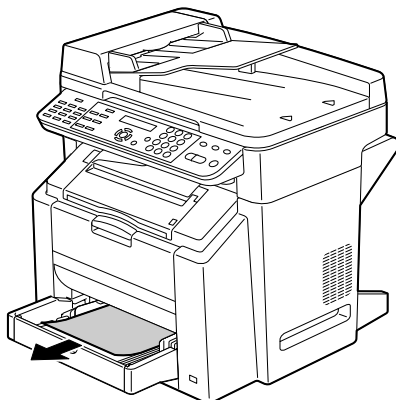

13



如果正在使用纸盘 2 中的纸张，请从步骤 14 开始执行步骤清除误进纸。

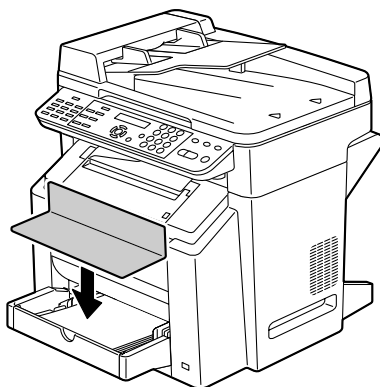

14

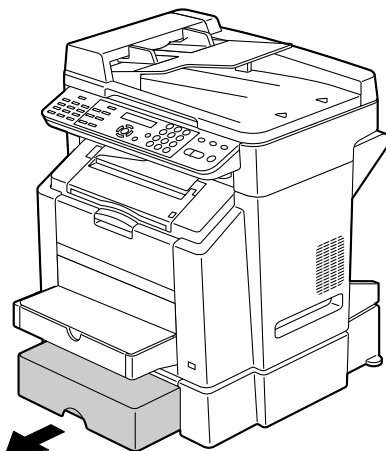

15

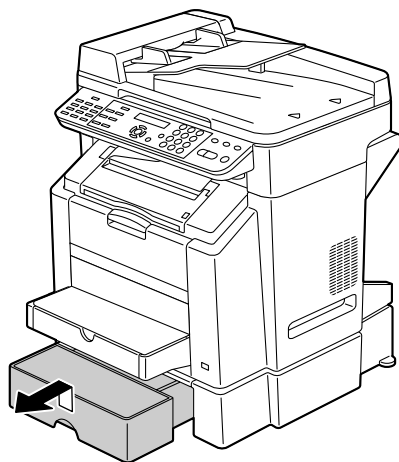

16

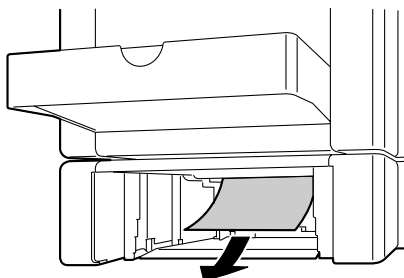

17

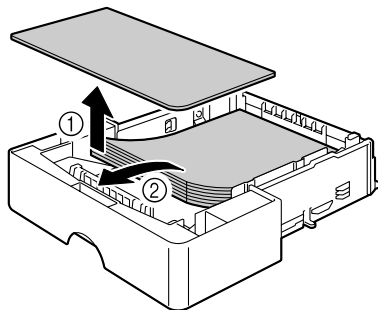

18

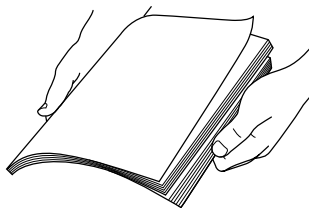

19

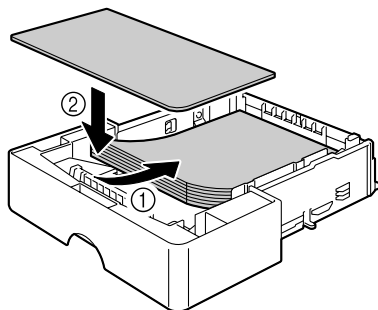



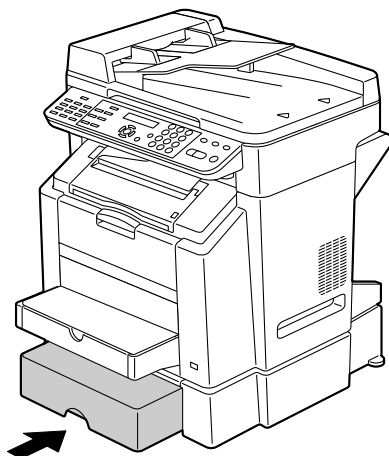

## 清除双面打印选件中的误进纸

1

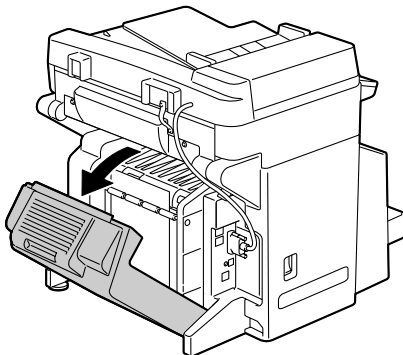

2



请务必按照图中所示的送纸方向取出误进纸。

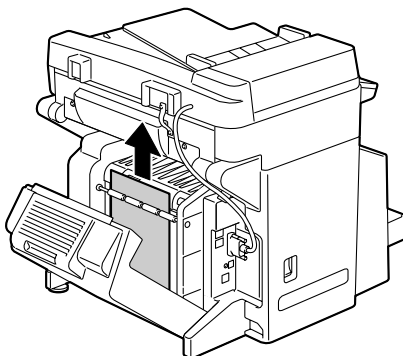

3

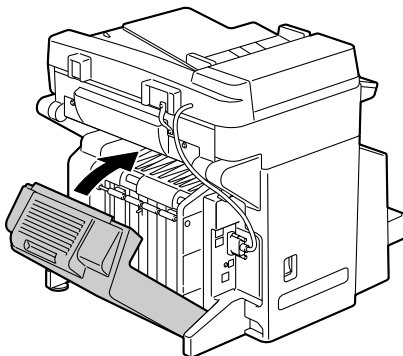

## 清除 ADF 中的误进纸

1

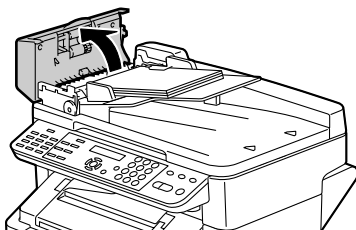

2

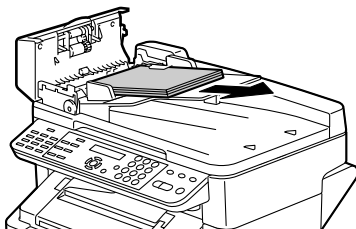

3

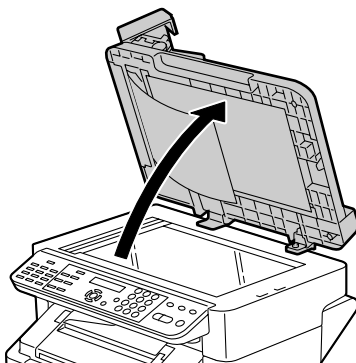

4

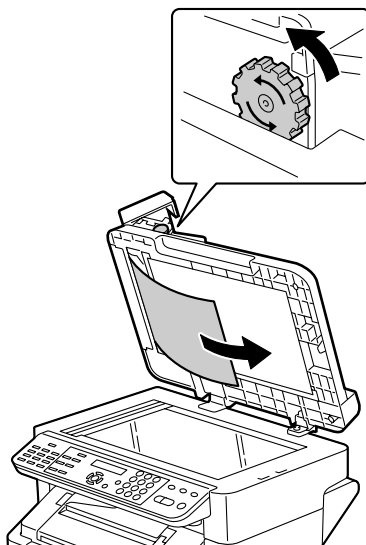

5

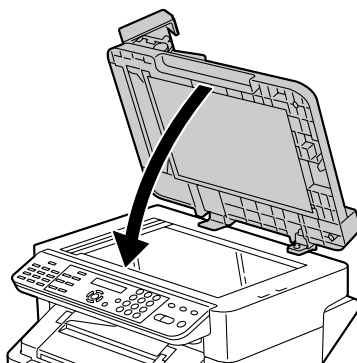

6

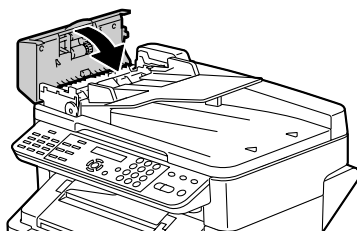

## 解决误进纸问题



如果某一区域频繁发生误进纸，则表明该区域需要检查、维修或清洁。当使用不支持的打印纸张或原稿纸张时，也可能频繁导致误进纸。

现象	原因	解决方法
若干页纸同时通过打印机。	纸张前缘未对齐。	取出纸张，对齐前缘，然后重新装入。
	纸张受潮。	取出受潮纸张，替换为新的干燥纸张。
	静电过多。	请勿扇形散开透明胶片。
误进纸消息一直显示。	需要打开引擎盖，然后关闭以复位打印机。	打开引擎盖，然后关闭。
	打印机内仍有误进纸。	重新检查纸张路径，确保已取出所有的误进纸。
双面打印选项误进纸。	使用了不支持的纸张（尺寸、厚度、类型等不正确）。	使用 KONICA MINOLTA 认可的纸张。请参阅第 34 页的“规格”。
		有关当前认可纸张的完整列表，请参阅 <a href="http://printer.konicaminolta.com">printer.konicaminolta.com</a> 。
		如果已安装双面打印选项，且驱动程序中的纸张类型设置正确，则可自动双面打印普通纸和回收纸。请参阅第 34 页的“规格”。
	确保纸盘 1 中纸张类型单一。	
	不要双面打印信封、标签、信头、明信片、厚纸、光面纸张或透明胶片。	
	仍有误进的纸张。	重新检查双面打印选项内的纸张路径，确保已取出所有的误进纸。
ADF 中误进纸。	装入的文档不符合规格。	装入正确的文档。有关可装入文档的详细信息，请参阅第 63 页的“可以装入 ADF 的文档”。
	装入的文档超出了最大容量。	装入文档，使其不超过最大容量。有关可装入文档的详细信息，请参阅第 63 页的“可以装入 ADF 的文档”。
	文档导轨没有沿文档边缘滑动。	沿文档边缘滑动文档导轨。有关装入文档的详细信息，请参阅第 65 页的“向 ADF 中装入文档”。

现象	原因	解决方法
发生误进纸。	纸盘中的纸张放置不正确。	取出误进的纸张，并将纸盘中的纸张重新放好。
	纸盘中的纸张数量超过最大允许值。	取出超量的纸张，在纸盘中重新装入正确数量的纸张。
	纸张导板未正确调整至纸张大小。	调整纸盘 1 中的纸张导板，使之适合纸张大小。
	纸盘中装入了卷曲或打皱的纸张。	取出纸张，弄平，然后重新装入。如果仍旧发生误进纸，请勿使用该纸张。
	纸张受潮。	取出受潮纸张，替换为新的干燥纸张。
	纸盘 2 中装入了自定义大小的纸张、信封、标签、明信片、厚纸、信头、光面纸张或透明胶片。	特殊纸张只能装在纸盘 1 内。
	纸盘 1 中的推荐透明胶片或标签纸打印面方向错误。	根据制造商的说明装入透明胶片或标签纸。
	纸盘 1 中的信封打印面方向错误。	在纸盘 1 中装入信封，使信封口面朝下。
		如果信封口位于信封的长边，请将信封口朝向打印机左侧且面朝下装入信封。
	纸盘中的透明胶片产生静电堆积。	取出透明胶片，然后一次一张装入纸盘 1。装入透明胶片之前不要将它们扇形散开。
	使用了不支持的纸张（尺寸、厚度、类型等不正确）。	使用 KONICA MINOLTA 认可的纸张。请参阅第 34 页的“规格”。 有关当前认可纸张的完整列表，请参阅 <a href="http://printer.konicaminolta.com">printer.konicaminolta.com</a> 。
进纸辊太脏。	清洁进纸辊。 有关详细信息，请参阅第 123 页的“内部”。	

## 解决其它问题



要订购 KONICA MINOLTA 耗材，请访问 [www.q-shop.com](http://www.q-shop.com)。

现象	原因	解决方法
打印机电源未接通。	电源线未正确插入插座。	关闭打印机，确保电源线正确插入电源插座，然后开启打印机电源。
	连接打印机的插座有问题。	将另一电器插入插座，看看能否正常工作。
	电源开关未正确打开 (I 位置)。	将电源开关拨至关闭 (O) 位置，然后拨回打开 (I) 位置。
	打印机所连插座的电压或频率与打印机规格不符。	使用满足附录 A - “技术规格”中所列规格的电源。
控制面板显示 TONER LOW (碳粉不足) 的时间大大早于预期时间。	某个碳粉盒可能发生故障。	取出碳粉盒，检查是否已损坏。如果已损坏，请更换。
	以高碳粉覆盖率进行打印。	请参阅附录 A 中的技术规格。
无法打印打印机状态列表。	纸盘中没有纸张。	检查是否至少在纸盘 1 中正确装入了纸张。
	有误进的纸张。	清除误进的纸张。
当更改了纸盘 1 的纸张类型或纸张大小时，显示 Warn Fax (警告传真)。	如果收到传真，则无法将其打印在当前指定类型或大小的纸张上。但是，可以执行复印和打印操作。	要打印收到的传真，请将纸张类型更改为 PLAIN PAPER (普通纸)，并将纸张大小更改为 A4 或 LETTER。

现象	原因	解决方法
不能通过数码相机打印图像。	数码相机的传输模式没有设置为 PictBridge。	将数码相机的传输模式设置为 PictBridge。  打印机仅支持具有 PictBridge 功能的数码相机。
	使用数码相机指定的纸张大小与使用本打印机指定的纸张大小不同。 在数码相机上显示消息“Please confirm the printer (请确认打印机。)", 但在本打印机上未显示错误消息。	使用数码相机和本打印机指定相同的纸张大小。
	在本打印机上选择了除 A4 或 LETTER 以外的纸张大小用于布局打印。 在本打印机上没有显示错误消息。	在本打印机上将纸张大小设置为 A4 或 LETTER。
打印耗时太久。	打印机设置为慢速打印模式 (例如厚纸或透明胶片)。	打印特殊纸张耗时较多。使用常规纸张时, 请确保在驱动程序中设置了正确的纸张类型。
	打印机设置为节能模式。	在节能模式下, 启动打印需要一些时间。
	作业太复杂。	等待。无需执行任何操作。
	安装的碳粉盒未受认可或属于其它地区 (此时消息窗口将显示 X TONER INCORRECT (X 碳粉盒不正确))。	安装打印机认可的 KONICA MINOLTA 碳粉盒。
打印时出现空白页。	一个或多个碳粉盒发生故障或碳粉用尽。	检查碳粉盒。如果碳粉盒为空, 将无法正常打印图像或根本无法打印图像。
	使用的纸张不正确。	检查纸张类型。





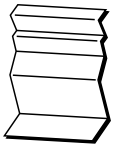

现象	原因	解决方法
只打印部分页。	按下了 <b>Cancel</b> （取消）键。	确保打印作业时没有人按下 <b>Cancel</b> （取消）键。
	纸盘中没有纸张。	检查纸盘中是否已正确装入纸张。
	文档打印所使用的套印格式文件由非 <b>magicolor 2490MF</b> 打印机驱动程序创建。	使用 <b>magicolor 2490MF</b> 打印机驱动程序打印套印格式文件。
在使用单面 2 页复印时丢失图像的某些部分。	正在使用大尺寸文档执行单面 2 页复印。在单面 2 页复印中以 INCH（英制）显示的 <b>x0.64</b> 设置为根据 <b>Letter</b> 大小调整大小。	按 + 或，键调整缩放比率。
打印机频繁复位或关机。	电源线未正确插入插座。	关闭打印机，确保电源线正确插入电源插座，然后开启打印机电源。
	发生系统错误。	请与技术支持部门联系，并提供有关错误消息。



现象	原因	解决方法
遇到双面打印问题。	纸张或设置不正确。	对于自动双面打印，请确保已安装双面打印选件。
		<p>确保使用了正确的纸张。</p> <ul style="list-style-type: none"> <li>■ 请参阅第 34 页的“规格”。</li> </ul> <p>有关当前认可纸张的完整列表，请参阅 <a href="http://printer.konicaminolta.com">printer.konicaminolta.com</a>。</p> <ul style="list-style-type: none"> <li>■ 请勿在自定义大小的纸张、信封、标签、明信片、厚纸、信头、光面纸张或透明胶片上进行双面打印。</li> <li>■ 确保纸盘 1 中纸张类型单一。</li> </ul>
		确保已在打印机驱动程序（“设备选件设置”选项卡）中安装并“声明”了双面打印选件。
		在打印机驱动程序（布局/双面）中，选择“短边装订”（同书写板一样翻页）或“长边装订”（同活页笔记本一样翻页）。
		设置双面（2 面）复印。有关设置双面（2 面）复印的详细信息，请参阅第 87 页的“设置双面（2 面）复印”。
		对于“单面 N 页”的双面打印页，仅在打印机驱动程序的“基本”选项卡中选择“自动分页”。请勿在应用程序中设置自动分页。
对于多份的“单面 N 页”，输出不正确。	打印机驱动程序和应用程序都设置了自动分页。	对于多份的“单面 N 页”，仅在打印机驱动程序的“基本”选项卡中选择“自动分页”。请勿在应用程序中设置自动分页。
小册子“左装订”和“右装订”输出不正确。	打印机驱动程序和应用程序都设置了自动分页。	对于“小册子左边装订”和“小册子右边装订”，仅在打印机驱动程序的“基本”选项卡中选择“自动分页”。请勿在应用程序中设置自动分页。





现象	原因	解决方法
听到异常的噪音。	打印机未平放。	将打印机放置在坚硬、平坦、水平的表面上。
	纸盘安装不正确。	取出使用的纸盘，然后将其重新完全插入打印机。
	有异物附着在打印机内部。	关闭打印机电源，取出异物。如果无法取出，请与技术支持部门联系。
使用 ADF 复印或扫描时，在图像或纸张末尾会显示一条黑带（5 至 6 毫米）。	在使用 ADF 传送纸张时可能发生了故障。	如果黑带出现在复印后的副本中，请选择更暗一级的复印密度设置。 如果黑带出现在扫描后的图像中，请使用原稿玻璃板扫描。
使用 ADF 以 600 dpi 扫描时，图像变得较淡，背景则变得较暗。	打印机开启后，灯光强度马上会增加。因此，图像可能会变得较淡，背景则可能变得较暗。	如果图像变得较淡或较暗，请使用原稿玻璃板扫描。此外，在打印机开启并且灯管点亮一个半小时或更长时间之后再执行扫描操作。
无法访问基于 Web 的实用程序。	“PageScope Web 连接”的管理员密码不正确。	“PageScope Web 连接”的管理员密码为 6 至 16 个字符。有关“PageScope Web 连接”管理员密码的详细信息，请参阅“magicolor 2490MF Reference Guide”。
纸张打皱。 	纸张受潮或溅上水。	取出受潮纸张，替换为新的干燥纸张。
	进纸辊或定影器发生故障。	检查它们是否损坏。必要时，请与技术支持部门联系并提供有关错误消息。
	使用了不支持的纸张（尺寸、厚度、类型等不正确）。	使用 KONICA MINOLTA 认可的纸张。请参阅第 34 页的“规格”。 有关当前认可纸张的完整列表，请参阅 <a href="http://printer.konicaminolta.com">printer.konicaminolta.com</a> 。
	打印信封时，定影器分离杆位于普通纸打印位置。	打印信封之前，将定影器分离杆置于信封打印位置。

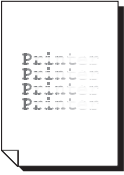

## 解决打印质量问题

现象	原因	解决方法
打印空白页，或打印页中有空白点。 	某些碳粉盒可能发生故障。	取出碳粉盒，检查是否已损坏。
	感光鼓墨盒可能发生故障。	取出感光鼓墨盒，检查是否已损坏。如果已损坏，请更换。
	纸张受潮。	调整纸张存放区域的湿度。取出受潮纸张，替换为新的干燥纸张。
	打印机驱动程序中设置的纸张与打印机中装入的纸张不符。	在打印机中装入正确的纸张。
	电源与打印机规格不符。	使用符合规格的电源。
	若干页纸同时进纸。	从纸盘中取出纸张，检查是否有静电。扇形散开普通纸或其它纸型（但不包括透明胶片），并重新放入纸盘。
	纸盘中的纸张放置不正确。	取出纸张，轻敲对齐，然后放回纸盘并重新调整纸张导板。
整页打印为黑色或彩色。 	某些碳粉盒可能发生故障。	取出碳粉盒，检查是否已损坏。如果已损坏，请更换。
	感光鼓墨盒可能发生故障。	取出感光鼓墨盒，检查是否已损坏。如果已损坏，请更换。

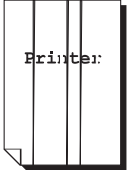
现象	原因	解决方法
图像太淡； 图像密度 过低。 	激光透镜太脏。	清洁激光透镜。
	复印密度设置太淡。	选择较暗的复印密度。
	纸张受潮。	取出受潮纸张，替换为新的干燥纸张。
	碳粉盒中的碳粉所剩不多。	更换碳粉盒。
	某些碳粉盒可能发生故障。	取出碳粉盒，检查是否已损坏。如果已损坏，请更换。
图像太黑。 	复印密度设置太黑。	选择较浅的复印密度。
	文档未沿着原稿玻璃板压紧。	放置文档，使其沿着原稿玻璃板压紧。有关将文档放置于原稿玻璃板上的详细信息，请参阅第 64 页的“将文档放置于原稿玻璃板”。
	某些碳粉盒可能发生故障。	取出碳粉盒，检查是否已损坏。如果已损坏，请更换。
图像模糊； 背景稍稍 发暗；打 印的图像 光泽不够。 	某些碳粉盒可能发生故障。	取出碳粉盒，检查是否已损坏。如果已损坏，请更换。
	感光鼓墨盒可能发生故障。	取出感光鼓墨盒，检查是否已损坏。如果已损坏，请更换。
	原稿玻璃板太脏。	清洁原稿玻璃板。有关详细信息，请参阅第 122 页的“清洁打印机”。
	原稿盖衬垫太脏。	清洁原稿盖衬垫。有关详细信息，请参阅第 122 页的“清洁打印机”。

现象	原因	解决方法
打印不均匀 或颜色密度 不均匀。 	某些碳粉盒可能发生 故障或碳粉不足。	取出碳粉盒，检查是否已损坏。如果已 损坏，请更换。
	感光鼓墨盒故障。	取出感光鼓墨盒，检查是否已损坏。如 果已损坏，请更换。
	打印机未平放。	将打印机放置在坚硬、平坦、水平的表 面上。
打印不规 则或图像 斑驳。 	纸张受潮。	调整纸张存放区域的湿度。  取出受潮纸张，替换为新的干燥纸张。
	使用了不支持的纸张 (尺寸、厚度、类型 等不正确)。	使用 KONICA MINOLTA 认可的纸张。 请参阅第 34 页的“规格”。  有关当前认可纸张的完整列表，请参阅 <a href="http://printer.konicaminolta.Com">printer.konicaminolta.Com</a> 。
	某些碳粉盒可能发生 故障。	取出碳粉盒，检查是否已损坏。如果已 损坏，请更换。
	感光鼓墨盒故障。	取出感光鼓墨盒，检查是否已损坏。如 果已损坏，请更换。
	定影器分离杆位于信 封打印的位置。	将分离杆还原至普通纸设置。
定影不足或 擦拭时图像 脱落。 	纸张受潮。	取出受潮纸张，替换为新的干燥纸张。
	使用了不支持的纸张 (尺寸、厚度、类型 等不正确)。	使用 KONICA MINOLTA 认可的纸张。 请参阅第 34 页的“规格”。  有关当前认可纸张的完整列表，请参阅 <a href="http://printer.konicaminolta.Com">printer.konicaminolta.Com</a> 。
	纸张类型设置不 正确。	打印信封、标签、明信片、厚纸或透明 胶片时，请在打印机驱动程序中指定相 应的纸张类型。
	定影器分离杆位于信 封打印的位置。	将分离杆还原至普通纸设置。

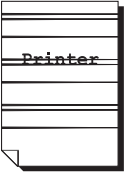
现象	原因	解决方法
出现碳粉污迹或残存图像。 	一个或多个碳粉盒发生故障或安装不正确。	取出碳粉盒，检查是否已损坏。如果已损坏，请更换。
	定影器分离杆位于信封打印的位置。	将分离杆还原至普通纸设置。
页面背面有碳粉污迹（不论是否为双面打印）。 	纸张传送辊太脏。	清洁纸张传送辊。 如果您认为应更换传送辊，请与技术支持部门联系并提供有关错误消息。
	纸张路径被碳粉弄脏。	打印若干空白页，过多的碳粉将消失。
	一个或多个碳粉盒发生故障。	取出碳粉盒，检查是否已损坏。如果已损坏，请更换。
	感光鼓墨盒故障。	取出感光鼓墨盒，检查是否已损坏。如果已损坏，请更换。
常规模式下出现异常区域（白色、黑色或彩色）。 	激光透镜太脏。	清洁激光透镜。
	碳粉盒可能发生故障。	取出导致异常图像的相应颜色碳粉盒，将其更换为新的碳粉盒。
	感光鼓墨盒故障。	取出感光鼓墨盒，检查是否已损坏。如果已损坏，请更换。
图像残缺。 	激光透镜太脏。	清洁激光透镜。
	碳粉盒可能发生泄漏。	取出碳粉盒，检查是否已损坏。如果已损坏，请更换。
	碳粉盒可能发生故障。	取出导致异常图像的相应颜色碳粉盒，将其更换为新的碳粉盒。
	感光鼓墨盒可能发生故障。	取出感光鼓墨盒，检查是否已损坏。如果已损坏，请更换。

现象	原因	解决方法
图像上出现侧线或窄条。 	打印机未平放。	将打印机放置在坚硬、平坦、水平的表面上。
	纸张路径被碳粉弄脏。	打印若干页，过多的碳粉将消失。
	某些碳粉盒可能发生故障。	取出碳粉盒，检查是否已损坏。如果已损坏，请更换。
	感光鼓墨盒故障。	取出感光鼓墨盒，检查是否已损坏。如果已损坏，请更换。
颜色明显错误。	某些碳粉盒可能发生故障。	取出碳粉盒并检查碳粉是否均匀分布在墨盒辊上，然后重新安装碳粉盒。
	某些碳粉盒可能碳粉不足或用尽。	检查控制面板是否显示 X TONER LOW (X 碳粉不足) 或 X TONER EMPTY (X 碳粉用尽) 消息。如有必要，请更换指定的碳粉盒。
颜色配准不正确；颜色混合或页与页之间颜色不一致。	引擎盖未正确关闭。	确保引擎盖已关闭。
	感光鼓墨盒未正确就位。	取出感光鼓墨盒，然后重新安装。
	某些碳粉盒可能发生故障。	取出碳粉盒，检查是否已损坏。如果已损坏，请更换。
	纸张受潮。	取出受潮纸张，替换为新的干燥纸张。
艺术线条不能用彩色打印。	打印设置为 2400 x 600 dpi 的艺术线条必须关闭“颜色匹配”。	访问打印机驱动程序中的“质量”选项卡，然后在“颜色匹配”中选择“关闭”。
		将分辨率降低到 1200 x 600 或 600 x 600 dpi。
颜色再现或颜色密度较差。 	感光鼓墨盒可能发生故障。	取出感光鼓墨盒，检查是否已损坏。如果已损坏，请更换。

如果执行以上所有操作后，问题仍未解决，请与技术支持部门联系并提供有关错误消息。

有关联系信息，请参考 **Need Assistance**（需要帮助）页。



## 状态、错误和服务消息

状态、错误和服务消息均显示于消息窗口中。它们提供了打印机的有关信息，并帮助您找到问题的根源。当所显示消息关联的条件发生改变时，窗口中的消息将被清除。

### 状态消息







消息 ...	含义 ...	请执行以下操作 ...
CANCELLING JOB (正在取消作业)	正在取消该作业。	无需执行任何操作。
*ENERGY SAVE* (节能)	打印机在闲置状态下将进入节能模式，以减小功耗。	
IMAGING (正在成像)	正在处理来自数码相机的图像。	
*PLEASE WAIT!* (请稍候!)	更换碳粉盒或因环境变化重新启动打印机之后，打印机将自动暂停，并执行自动图像密度控制 (AIDC) 周期。此过程用于确保打印机操作可靠，输出质量最佳。	
	打印机正在预热。	

## 错误消息











有关传真错误消息的详细信息，请参阅《*magicolor 2490MF* 传真机用户指南》。

消息 ...	含义 ...	请执行以下操作 ...
:EMPTY (用尽)	纸盘 1 或纸盘 2 中的纸张用尽。	在指定纸盘中装入纸张。
*CANNOT CONNECT* (无法连接) XXX Server (XXX 服务器)	在扫描模式下发送扫描的文档时，无法与指定的服务器建立连接。	检查网络和电子邮件设置，然后再次发送数据。
*CANNOT GET IP* (无法获得 IP) SMTP Server (SMTP 服务器)	无法从 DNS 服务器获得 SMTP 服务器的 IP 地址。	检查网络和电子邮件设置，然后再次发送数据。
*COMM. ERROR* (通信错误) SMTP Server (SMTP 服务器)	在扫描模式下发送数据时，与服务器的连接被切断。	检查网络和电子邮件设置，然后再次发送数据。
*DISCONNECT* (断开连接) SMTP Server (SMTP 服务器)	在扫描模式下，与服务器的连接被切断。	检查网络和电子邮件设置，然后再次发送数据。
DOC. FEED COVER OPEN (文档进纸盖打开) ↕ (交替显示) CLOSE DOC. FEED COVER (合上文档进纸盖)	ADF 进纸盖已打开。	合上 ADF 进纸盖。
DOCUMENT COVER OPEN (文档盖打开) ↕ (交替显示) CLOSE DOCUMENT COVER (合上文档盖)	文档已装入 ADF，但 ADF 开着。	合上 ADF。

消息 ...	含义 ...	请执行以下操作 ...
DRUM (感光鼓)  (交替显示) END (结束)	感光鼓墨盒达到其使用寿命。	更换感光鼓墨盒。
DRUM (感光鼓)  (交替显示) LOW (不足)	感光鼓墨盒接近其使用寿命。	准备新的感光鼓墨盒。
DRUM CARTRIDGE (感光鼓墨盒) NOT INSTALLED (未安装)	未安装感光鼓墨盒。	安装感光鼓墨盒。
DRUM LIFE END (感光鼓达到使用寿命)  (交替显示) CHANGE DRUM (更换感光鼓)	感光鼓墨盒中的废碳粉已满。	更换感光鼓墨盒。
DUPLEX COVER OPEN (双面打印机盖已打开)  (交替显示) CLOSE DUPLEX COVER (关闭双面打印机盖)	双面打印部件的机盖已打开。	关闭双面打印部件机盖。
FILE FULL (文件已满)  (交替显示) PRESS ANY KEY (按任意键)	在扫描模式下扫描文档时，内存已满。	关闭打印机电源，等待几秒钟后再打开。 减少要扫描的数据量（例如，降低分辨率），然后重试扫描。
FRONT COVER OPEN (前盖已打开)  (交替显示) CLOSE FRONT COVER (关闭前盖)	引擎盖已打开。	关闭引擎盖。

消息 ...	含义 ...	请执行以下操作 ...
*JOB CANCELED* (作业已取消)	在扫描模式下从原稿玻璃板上扫描文档时, 文档的第一页扫描之后已经过去了一分钟以上或无法发送数据。因此, 扫描作业被自动取消。	关闭打印机电源, 等待几秒钟后再打开。  在发送多页时, 例如, 一本书中的页面, 请在扫描第一页之后, 在一分钟内扫描下一页。
NO SUITABLE PAPER LOAD PAPER (XX) (没有合适的纸张, 请装入纸张 (XX))	指定了 ID 卡复印, 但在纸盘中装入的纸张大小不是 A4、Letter 或 Legal。	在纸盘中装入 A4、Letter 或 Legal 大小的纸张。ID 卡复印不能与 A4、Letter 或 Legal 大小以外的纸张配合使用。
MEDIA TYPE ERROR (纸张类型错误) ↕ (交替显示) LOAD CORRECT MEDIA XX (装入正确的纸张 XX)	选择了 TRANSPARENCY (透明胶片) 作为纸张类型, 但在纸盘 1 中装入的纸张不是透明胶片。  选择了 TRANSPARENCY (透明胶片) 以外的设置作为纸张类型, 但在纸盘 1 中装入的是透明胶片。	在纸盘 1 中装入正确类型的纸张。
MEMORY FULL (内存已满) ↕ (交替显示) PRESS ANY KEY (按任意键)	打印机所接收的数据量超出了其内存的处理能力。	关闭打印机电源, 几秒钟后再打开。减少打印数据量 (例如, 降低分辨率), 然后重试。
NO DUPLEX PAPER (没有双面打印纸张)	指定了双面 (2 面) 打印, 但未装入与双面 (2 面) 打印兼容的纸张。	装入与双面 (2 面) 打印兼容的纸张。只有普通纸和信头纸与双面 (2 面) 打印兼容。

消息 ...	含义 ...	请执行以下操作 ...
*NO NETWORK SETTING* (无网络设置)	打印机切换到扫描模式时, 尚未完全指定网络设置。	在扫描模式下扫描之前, 请在 NETWORK SETTING (网络设置) 菜单中指定网络设置。
*NOT E-MAIL ADDRESS* (没有电子邮件地址)	在单键拨号键或快速拨号号码中没有设置电子邮件地址。  (如果设置了组拨号的传真号或电子邮件地址, 则会显示此消息。)	在使用单键拨号键或快速拨号号码发送扫描数据之前, 请为该单键拨号键或快速拨号号码注册电子邮件地址。
*NOT REGISTERD* (尚未注册)	在单键拨号键或快速拨号号码中没有设置电子邮件地址。	
ORIGINAL DOC. JAM (原始文档卡纸)  (交替显示) OPEN DOC. FEED COVER (打开文档进纸盖)	ADF 中误进纸。	找到并取出误进的纸张。
OUTPUT BIN FULL (出纸槽已满)  (交替显示) REMOVE PAPER (取出纸张)	出纸槽已满。	从出纸槽中取出所有纸张。
PAPER EMPTY (缺纸)  (交替显示) LOAD PAPER (XX) (装入纸张 (XX))	纸盘 X (纸盘 1 或纸盘 2) 中纸张用尽。	在指定纸盘中装入纸张。

消息 ...	含义 ...	请执行以下操作 ...
PAPER JAM (卡纸)  (交替显示) OPEN DUPLEX COVER (打开双面打印机盖)	双面打印选件中出现误进纸。	找到并取出误进的纸张。
PAPER JAM (卡纸)  (交替显示) OPEN FRONT COVER (打开前盖)	定影器区域或传送辊区域发生误进纸。	找到并取出误进的纸张。
PAPER MISFEED (误进纸)  (交替显示) OPEN FRONT COVER (打开前盖)	从纸盘出纸时发生误进纸。	找到并取出误进的纸张。
PAPER SIZE ERROR (纸张大小错误)  (交替显示) RESET PAPER (XX) (重置纸张 (XX))	纸盘中装入的纸张大小不正确。	在指定的纸盘中装入大小正确的纸张。
REMOVE ORIG. IN ADF (取出 ADF 中的原稿)	指定了 ID 卡复印, 但文档装入 ADF 中。	从 ADF 中取出文档。只有将文档放在原稿玻璃板上才能使用 ID 卡复印。
SCANNER UNIT OPEN (扫描仪部件已打开)  (交替显示) CLOSE SCANNER UNIT (关闭扫描仪部件)	打开扫描仪部件。	关闭扫描仪部件。
*SERVER MEMORY FULL* (服务器内存已满) SMTP Server (SMTP 服务器)	SMTP 服务器的内存已满。	服务器内存已满。请与服务器管理员联系, 释放磁盘上的一些空间。

消息 ...	含义 ...	请执行以下操作 ...
SET ORIGINAL TO ADF (将原稿放入 ADF)	指定了单面 2 页或自动分页复印, 但文档未装入 ADF 中。	将文档装入 ADF。只有将文档装入 ADF 中才能使用单面 2 页或自动分页复印。
X TONER (X 碳粉) ↕ (交替显示) EMPTY (用尽)	碳粉盒 X 中的碳粉已用尽。  (如果 MACHINE SETTING (打印机设置) 菜单中的 8 TONER EMPTY STOP (碳粉用尽停止) 设置为 ON (FAX) (开启 [ 传真 ]) 或 OFF (关闭), 则会显示此消息。)	更换指定的碳粉盒。
X TONER (X 碳粉) ↕ (交替显示) INCORRECT (不正确)	X 碳粉盒类型未受认可。	安装认可类型 (AM、EU、AP 或 JP) 的 KONICA MINOLTA 碳粉盒, 请参阅第 105 页。
X TONER (X 碳粉) ↕ (交替显示) LOW (不足)	X 碳粉不足, 应在打印 200 页覆盖率为 5% 的 letter/A4 幅面之前更换。	准备指定颜色的碳粉盒。
X TONER (X 碳粉) NOT INSTALLED (未安装)	未安装碳粉盒 X。	安装指定的碳粉盒。

消息 ...	含义 ...	请执行以下操作 ...
<p>X TONER EMPTY (X 碳粉用尽)</p> <p>↕ (交替显示)</p> <p>CHANGE X TONER (更换 X 碳粉)</p>	<p>X 碳粉盒中的碳粉已用尽。</p> <p>(如果 MACHINE SETTING (打印机设置) 菜单中的 8 TONER EMPTY STOP (碳粉用尽停止) 设置为 ON (开启), 则会显示此消息。)</p>	<p>更换碳粉盒。</p>
<p>TONER LIFE END (碳粉盒达到使用寿命)</p> <p>↕ (交替显示)</p> <p>CHANGE X TONER (更换 X 碳粉)</p>	<p>X 碳粉盒中的碳粉已用尽。</p>	<p>更换碳粉盒。</p>



## 服务消息

此类消息表明出现了较严重故障，只有客户服务工程师才可排除。如果出现此类消息，请关闭打印机，然后再打开。如果问题仍然存在，请联系当地的供应商或授权的服务提供商。

服务消息 ...	含义 ...	请执行以下操作 ...
*CAUTION!* (小心) MACHINE TROUBLE (打印机故障)  (交替显示) SERVICE CALL (XX) (服务呼叫 (XX))	检测到服务信息中指示为 XX 的错误。	重新启动打印机。这样通常可以清除服务消息，恢复打印机操作。  如果问题仍未解决，请与技术支持部门联系。



---

**安装附件**

---

**11**

# 简介

## 备注

---

任何由于使用非 KONICA MINOLTA 生产或不受其支持的附件对打印机所造成的损害将会使您的保修权利失效。

---

本章提供以下附件的相关信息。

双面打印选件	自动双面打印
纸盘 2	下进纸部件（带有 500 页装纸盘）

## 备注

---

每次安装附件时，都要求关闭打印机及附件电源，并拔出电源插头。

---



有关可用选件的详细信息，请访问 [printer.konicaminolta.com](http://printer.konicaminolta.com)。

## 双面打印选项

如果安装了双面打印选项，则可以自动执行双面（2面）打印。

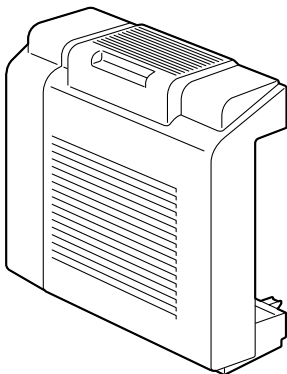

### 安装双面打印选项

1

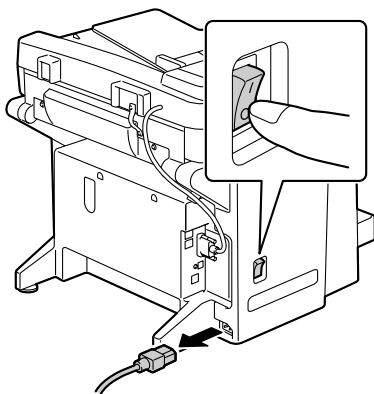

2



请确保撕去胶带。

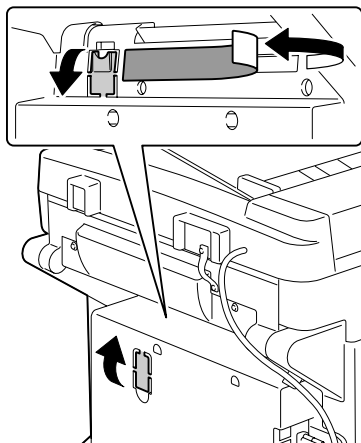

3



安装双面打印选件之前，  
请打开双面打印部件机  
盖检查旋钮是否处于垂  
直位置。检查之后，关  
闭机盖。

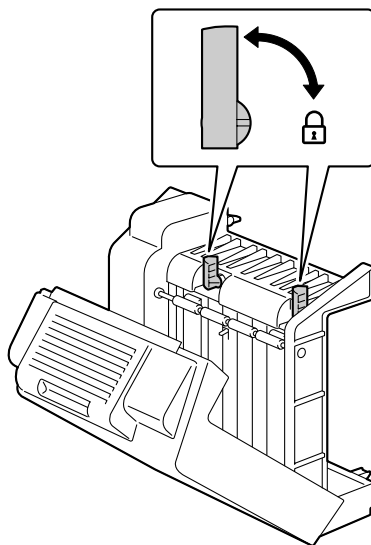

4

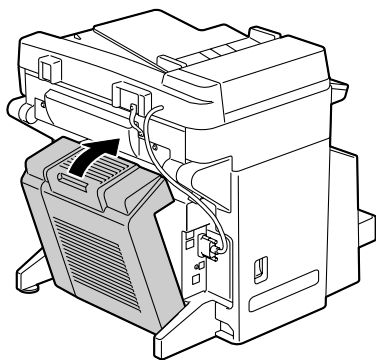
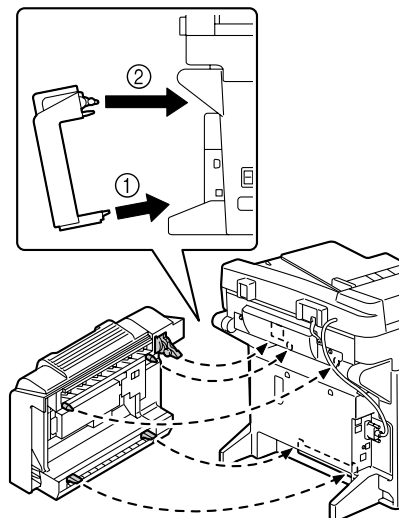

5



因为双面打印选项尚未固定至打印机，所以打开机盖时，请握住双面打印选项的适当位置。

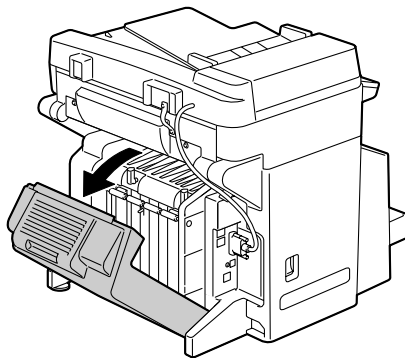

6



确保两个旋钮都已锁定。

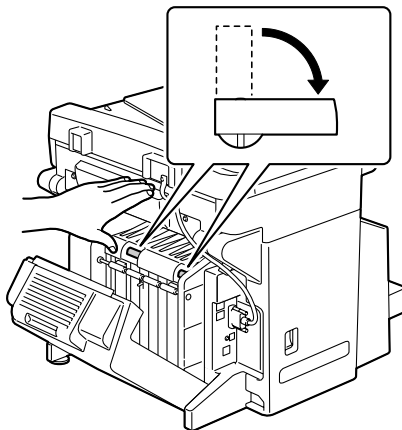

7

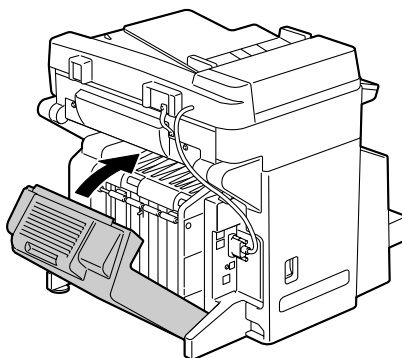



## 纸盘 2

纸盘 2 中最多可以装入 500 张 A4/Letter 大小的纸张。

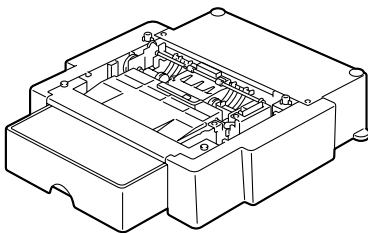

### 安装纸盘 2

#### 备注

---

由于打印机中安装了耗材，因此移动打印机时一定要保持水平，以防耗材意外溢出。

---

1

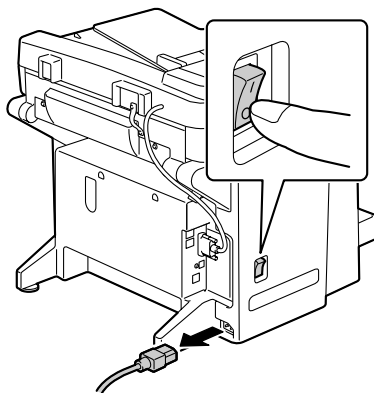

2



确保将纸盘 2 放置在水平的表面上。

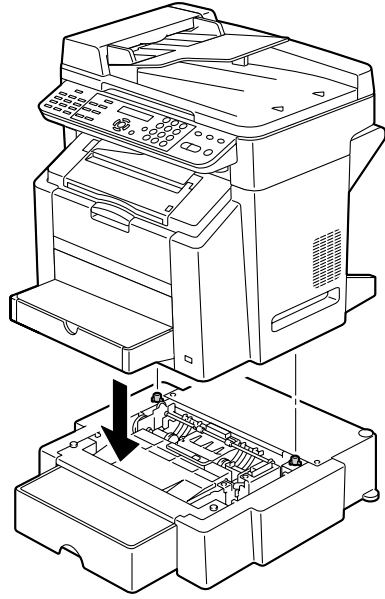

---

附录

---

A

# 技术规格

类型	桌面（基于 4 周期彩色激光打印机的多功能一体机）
文档盒	固定
光电导体	OPC
打印系统	2 个激光二极管和多棱镜 电子照相法
显影系统	单组分碳粉显影
定影系统	加热辊系统
分辨率	2400 dpi × 600 dpi、1200 dpi × 600 dpi 或 600 dpi × 600 dpi
首页打印	单面 ■ 单色 A4、Letter 普通纸：13.0 秒 ■ 全色 A4、Letter 普通纸：22.0 秒
首页复印	单面 ■ 单色 A4、Letter 普通纸：23.0 秒 (600 dpi × 300 dpi) ■ 全色 A4、Letter 普通纸：52.0 秒 (600 dpi × 300 dpi)
打印 / 复印速度	单面 ■ 单色 A4、Letter 普通纸：每分钟 20.0 页 ■ 全色 A4、Letter 普通纸：每分钟 5.0 页
预热时间	120 V：平均为 45 秒 220 到 240 V：平均为 49 秒

纸张大小	<p>纸盘 1 (多用途纸盒)</p> <ul style="list-style-type: none"> <li>■ 纸张宽度: 92 到 216 毫米 (3.6 到 8.5 英寸)</li> <li>■ 纸张长度: 148 到 356 毫米 (5.9 到 14.0 英寸)</li> </ul> <p>纸盘 2 (可选)</p> <p>A4/Letter</p>
纸张	<ul style="list-style-type: none"> <li>■ 普通纸 (60 到 90 g/m<sup>2</sup>; 16 到 24 lb bond)</li> <li>■ 回收纸 (60 到 90 g/m<sup>2</sup>; 16 到 24 lb bond)</li> <li>■ 透明胶片</li> <li>■ 信封</li> <li>■ 厚纸 (91 到 163 g/m<sup>2</sup>)</li> <li>■ 明信片</li> <li>■ 信头</li> <li>■ 标签</li> <li>■ 光面纸张</li> </ul>
进纸容量	<p>纸盘 1 (多用途纸盒)</p> <ul style="list-style-type: none"> <li>■ 普通纸: 200 张</li> <li>■ 信封: 10 个</li> <li>■ 标签 / 明信片 / 厚纸 / 透明胶片 / 信头纸 / 光面纸: 50 张</li> </ul> <p>纸盘 2 (可选)</p> <p>普通纸: 500 张</p>
出纸容量	出纸槽: 100 张 (A4、Letter)
工作温度	10°C 到 35°C (50°F 到 95°F)
工作湿度	15% 到 85%
电源	<p>110V 到 127 V, 50Hz 到 60 Hz, -10% +6% (120 V, 60 Hz, -10%, +10%, 仅适用于美国和加拿大)</p> <p>220V 到 240 V, 50Hz 到 60 Hz, -10% +10%</p>

功耗	110 到 127 V: 不超过 1100 W 220 到 240 V: 不超过 1100 W
电流	110 到 127 V: 不超过 11 A 220 到 240 V: 不超过 7 A
噪声	复印时: 不超过 53 dB 不超过 57 dB (带 ADF) 待机时: 不超过 39 dB
外观尺寸	高度: 531 毫米 (20.9 英寸) 宽度: 528 毫米 (20.8 英寸) 长度: 475 毫米 (18.7 英寸) (纸盘 1 关闭)
重量	<ul style="list-style-type: none"> <li>■ 机身:     约 33 公斤 (70.5 磅) (不包括防尘罩)</li> <li>■ 碳粉盒: <ul style="list-style-type: none"> <li>- 标准随机碳粉盒 = 0.55 公斤 (1.21 磅)     (Y、M、C)</li> <li>- 标准随机碳粉盒 = 0.65 公斤 (1.43 磅) (K)</li> <li>- 更换碳粉盒 (带有碳粉辊保护盖) = 标准容量: 0.60 公斤 (1.32 磅) (Y、M、C)</li> <li>- 大容量: 0.70 公斤 (1.54 磅)     (Y、M、C、K)</li> </ul> </li> </ul>
接口	符合 USB 2.0 和 USB 1.1 标准, 10Base-T/ 100Base-TX (IEEE 802.3) Ethernet
标准内存	128 MB SDRAM (主板), 16 MB SDRAM (NIC 板)

## 耗材预期寿命表

### 用户可更换的耗材

耗材	平均预期寿命 (单面打印页数)
碳粉盒	5% 覆盖率, 使用 A4/Letter 普通纸 <b>随机内置碳粉盒 =</b> 1,500 页 (Y、M、C) (连续打印) 4,500 页 (K) (连续打印) <b>更换碳粉盒 =</b> 标准容量: 1,500 页 (Y、M、C) (连续打印) 大容量: 4,500 页 (Y、M、C、K) (连续打印)
感光鼓墨盒	5% 覆盖率, 使用 A4/Letter 普通纸 <b>单色:</b> 45,000 页 (连续打印) <b>全色:</b> 11,250 页 (连续打印)

### 由维护人员更换的耗材

耗材	平均预期寿命 (单面打印页数)
定影器	120,000 页
传送带部件	<b>单色:</b> 125,000 页 (连续打印) <b>全色:</b> 33,700 页 (连续打印)
传送辊 (包括传送带部件)	120,000 页



我们是能源之星®的合作伙伴，本打印机符合能源之星准则中有关能源效率的规定。

### 什么是能源之星产品？

能源之星产品具有特殊的功能，可在非作业状态一段时间后，自动切换至“低功耗”模式。能源之星产品能更有效地使用能源，节省公共设施使用费用并有助于保护环境。



---

# 索引

---

## A

安装时的安全预防措施 2

## B

版本选项卡 73

标签 38

布局选项卡 72

## C

出纸槽 60

存放

打印机 133

打印纸张 62

## D

打印机

部件 3

打印机驱动程序 70

设置 69

打印屏幕 14

打印质量 160

打印纸张 34

存放 62

可成像区域 41

装入 42

打印纸张类型

标签 38

光面纸张 41

厚纸 36

明信片 39

普通纸 35

透明胶片 40

信封 37

信头 39

单键拨号键

指定收件人 99

单面 2 页 84

电话簿

列表 100

搜索 101

## F

防止误进纸 137

附件

双面打印选项 177

纸盘 2 181

服务消息 173

复印

单面 2 页 84

复印密度 83

ID 卡复印 85

双面打印 87

缩放比率 81

选择纸盘 83

质量 81

自动分页 89

复印密度 83

## G

更换

感光鼓墨盒 114

碳粉盒 104

故障排除 135

误进纸 153

状态、错误和服务消息 165

光面纸张 41

## H

耗材

感光鼓墨盒 114

碳粉盒 104

厚纸 36

## I

ID 卡复印 85

## J

基本选项卡 71

## K

可成像区域 41

控制面板 10

快速拨号

指定收件人 100

## M

明信片 39

## P

PageScope Web 连接 159

配置菜单 18

普通纸 35

## S

扫描 92

TWAIN 驱动程序 93

扫描到电子邮件

扫描到电子邮件基本操作 95

扫描模式设置 102

扫描图像大小 102

扫描仪驱动程序 93

设备选项设置选项卡 73

输入，直接 99

双面打印 87

双面打印选项 177

水印选项卡 72

缩放比率 81

## T

TWAIN 驱动程序 93

套印格式选项卡 72

透明胶片 40

## W

**维护** 120

**误进纸**

ADF 151

定影器 140

双面打印选项 150

纸盘 1 140

纸盘 2 140

传送辊 140

**误进纸问题** 153

防止 137

清除 138

纸张路径 138

## X

**系统要求** 8

**消息** 165

**消息窗口** 10

**信封** 37

**信头** 39

**选择纸盘** 83

## Y

**页边距** 42

**原稿纸张**

装入 64

## Z

**指定收件人** 99

单键拨号键 99

电话簿 100, 101

快速拨号 100

列表 100

搜索 101

直接输入 99

**直接打印** 75

**质量** 81

**质量选项卡** 73

**纸盘 2** 181

**纸张**

防止误进纸 137

路径 138

清除误进纸 138

**纸张路径** 138

**主屏幕** 13

**装入打印纸张** 42

**装入文档** 64

**自动分页** 89

